

FRONT-BOARD

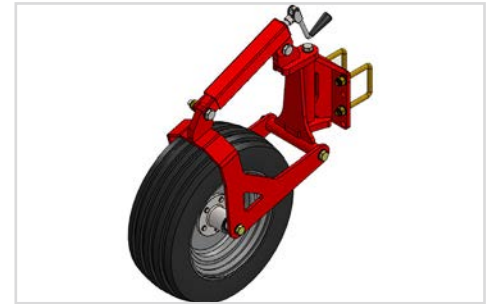

4,00 m Front-Board mit Krustenbrecherscharen.



Rad. 200/60x14,5 Standard

- Die Stützräder sind nach der Bearbeitung platziert, was eine genaue Arbeitsweise gewährleistet.
- Die Tiefenführung der Zinken ist mittels der Spindeln der robusten Stützräder manuell einstellbar.
- Der Arbeitswinkel der Zinken läßt sich während der Fahrt hydraulisch verstellen.
- Komfortable und sichere Handhabung durch kompaktes Maschinendesign.
- Dreipunktbau mit Bolzen Kat. 2 und Abstand Kat. 2

MODELLE

Arbeitsbreite, m	Typ	Bezeichnung		Gewicht, kg	Art.-Nr.
3,00	Starr	Front-Board mit 21 Zinken, m/hydr. Einstellung der Zinkenträger	1*	520	67501-00
4,00	Starr	Front-Board mit 29 Zinken, m/hydr. Einstellung der Zinkenträger	1*/3*	630	67502-00
4,00	Klappbar	Front-Board mit 29 Zinken, m/hydr. Einstellung der Zinkenträger	2*	880	67502-50
5,00	Klappbar	Front-Board mit 40 Zinken, m/hydr. Einstellung der Zinkenträger	2*	1.050	67503-00
6,00	Klappbar	Front-Board mit 44 Zinken, m/hydr. Einstellung der Zinkenträger	2*	1.220	67504-00

¹*1 Stck. doppeltwirkender Hydraulikanschluß erforderlich.
³*Kann manuell auf 3,00 m Transportbreite verringert werden

²*2 Stck. doppeltwirkende Hydraulikanschlüsse erforderlich.

GRUNDAUSSTATTUNG

- Bereifung, 2 Stck.: 200/60x14.5 an allen Modellen
- 2 hydr. einstellbare Zinkenträger m/Spring-Board Schleppzinken mit 150 mm breiten Scharen.
- Der Arbeitswinkel der Zinkenträger läßt sich einzeln manuell verstellen.
- Abstellstütze, Ober- und Unterlenkerbolzen.

ZUSATZAUSRÜSTUNG

Bezeichnung	Gewicht, kg	Art.-Nr.
LED Begrenzungsleuchten mit klarem und rotem Glas	4	63098-02
Ein Satz reflektierender Warntafeln (2 Stck.)	8	67055-74
Gewichtskonsole – für extra Gewicht zum Anbolzen	32	67086-00
Wurfweitenbegrenzersatz für Spring-Board Zinken	11	63301-00
Minderpreis f/manuelle statt hydr. Einstel.des Arbeitswinkels der Zinken	-	-

Arbeitsbreite, m	Bezeichnung	Gewicht, kg	Art.-Nr.
ANBAUSATZ QUERVERRIEGELUNG - FÜR DIE SPRING-BOARD ZINKEN			
3,00	Kompletter Satz (Preis pro Balken)	35	67601-00
4,00	Kompletter Satz (Preis pro Balken)	47	67602-00
5,00	Kompletter Satz (Preis pro Balken)	55	67603-00
6,00	Kompletter Satz (Preis pro Balken)	71	67604-00

KRUSTENBRECHERSCHAREN				
AUFPREIS FÜR KRUSTENBRECHERSCHARE, STATT FLACHER STANDARDSCHARE				
Arbeitsbreite, m	Bezeichnung	Anzahl Zinken Vorne	Anzahl Zinken Hinten	Art.-Nr.
3,00	Aufpreis pro Balken	10	11	67621-00
4,00	Aufpreis pro Balken	14	15	67622-00
5,00	Aufpreis pro Balken	18	18	67623-00
6,00	Aufpreis pro Balken	22	22	67624-00



“EASY-CHANGE” SCHNELLWECHSELSYSTEM DER VERSCHLEISSSCHARE, EINSCHL. 1 SATZ FLACHE VERSCHLEISSSCHARE UND 1 SATZ KRUSTENBRECHERSCHARE MIT 3 ZINKEN.	
Bezeichnung	Art.-Nr.
Aufpreis pro Zinke im Verhältnis zu Spring-Board.	63302-00
Preis pro Zinke für Nachrüstung	63302-01