



**Brugervejledning
Overensstemmelseserklæring**

Generel information om HE-VA Front-PTO

Specifik manual til hver traktormodel kan
rekvireres ved henvendelse til He-Va

Gear type HI, HN, HQ

HE-VA Front-PTO

Forord

Som modtager og fremtidig bruger af He-Va front-PTO system, er Deres traktor udstyret med et aggregat der i kombination med frontlift øger traktorens anvendelsesmuligheder betydeligt. Uanset om det er som redskabsbærer i det moderne landbrug eller det er til benyttelse ved vedligehold af vej og parkanlæg, bidrager udstyret til minimering af det nødvendige antal køretimer.

Før De tager Deres nye PTO system i brug, bør De læse herværende instruktionsbog omhyggeligt igennem. Primært af hensyn til sikkerheden ved brugen, samt for at imødegå skader på PTO og traktor.

Navnlig må systemet kontrolleres under de første driftstimer for løse bolte og evt. olie eller kølervæskeudslip. Senere kan PTO systemet følge traktorens serviceeftersyn.

I princippet består He-Va PTO system af en kardanaksel, gearboks, nødvendig ophængsbeslag og ledningsnet. Gearboksen reducerer omdrejningstallet i forholdet 2,1:1,0 dvs. tilsigtet omdrejningstal 1.000 på PTO aksel opnås ved motoromdrejninger på 2.100. PTO akslen indkobles med en lamelkobling i oliebad, der aktiveres ved hjælp af en integreret hydraulikpumpe.

He-Va PTO systemer er et høj kvalitetsprodukt, individuelt tilpasset hver enkelt traktor-model. Ved påbygningen er tilstræbt optimal design, således at PTO systemet indgår som en kompakt og integreret del af traktoren.

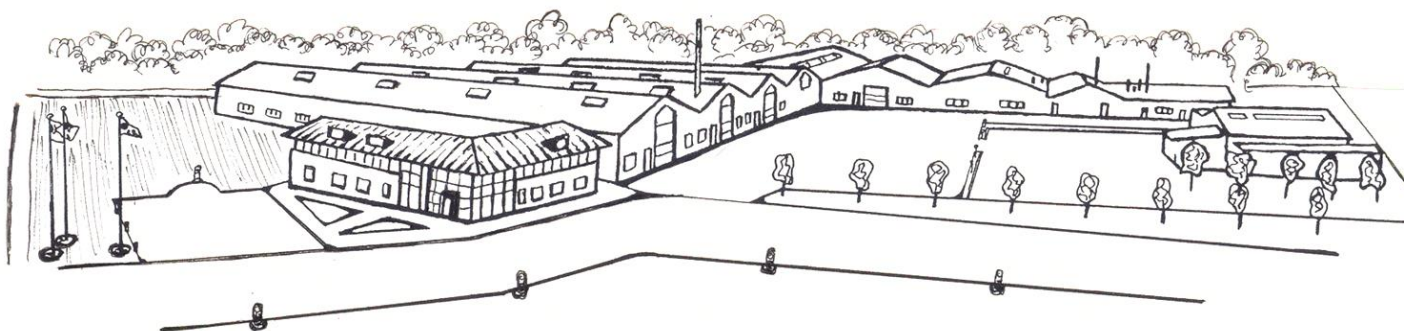

Ved yderligere oplysninger vedr. montering rettes til:

HE-VA APS
N.A. Christensensvej 34
7900 Nykøbing Mors
info@he-va.com

Tlf 97 72 42 88
Fax 97 72 21 12



EF-OVERENSSTEMMELSESERKLÆRING

i henhold til Rådets maskindirektiv 2006/42/EF
gældende fra og med den 29. December 2009

HE-VA ApS
N. A. Christensensvej 34,
DK-7900 Nykøbing Mors

erklærer herved, at nedenstående maskine er fremstillet i overensstemmelse
med Rådets direktiv 2006/42/EF.

Erklæringen omfatter følgende produkt:

HE-VA Front-PTO

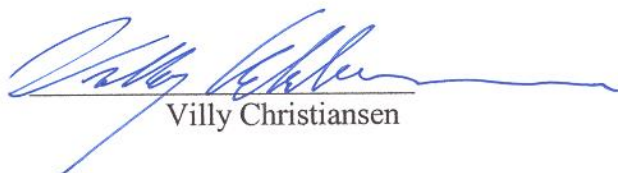

Villy Christiansen

Nykøbing d. 29. dec 2009

Undertegnede er også ansvarlig for udarbejdelse af det tekniske dossier for ovennævnte maskine.

HE-VA ApS påtager sig ikke ansvar for skader på traktor af nogen art.

Sikkerhedsforanstaltninger

- Stands motoren når du til – eller frakobler et redskab.
- Kontroller før du tilkobler et redskab, at denne er konstrueret for 1.000 omdrejningers drivaksel. Redskaber beregnet til andre omdrejningstal kan ikke benyttes.
- Ved tilsyn eller servicering af tilkoblet redskab stands motoren.
- Afbryd Front-PTO når du forlader traktoren i kortere eller længere tid, også uanset at motoren stadigvæk er i gang.
- Ved kørsel på offentlig vej/pladser, hvor andre mennesker færdes skal Front-PTO være frakoblet.
- Benyt kun kraftoverføringsaksler med forskriftsmæssig beskyttelsesudstyr.
- Front-PTO udstyr med tilkoblet redskab må kun benyttes af kvalificeret personale, der er bekendt med herværende brugervej-ledning.
- Når Front-PTO'en ikke benyttes skal beskyttelseskappen være placeret.
- Service- og reparationsarbejde må kun udføres af kvalificeret personale.

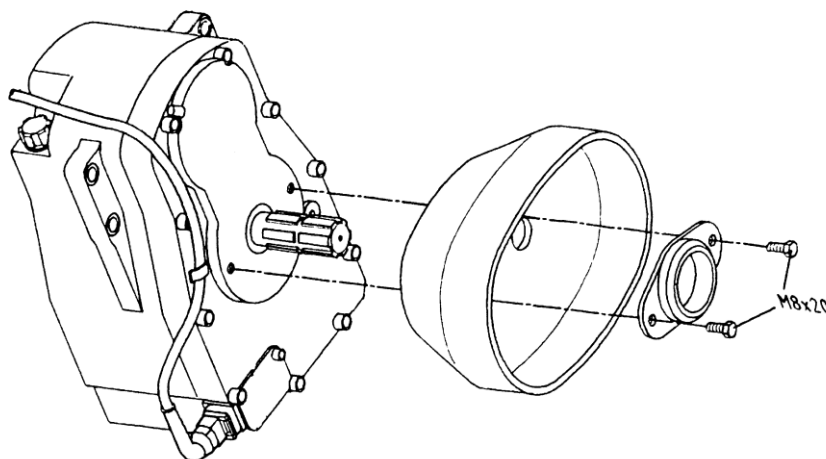

! Advarsel - hold altid afskærmningen intakt !

Betjeningsvejledning

1. Tilkobling af frontredskab

1.1 Montering af kraftoverføringsaksel.

- Kraftoverføringsakselens længde kontrolleres meget omhyggeligt. Uanset om akselens længde er for kort eller for lang, vil PTO aggregatet blive alvorligt beskadiget ved forkert længde. Kraftoverføringsakselens længde må kontrolleres med frontlift i såvel øverste som i nederste position. Ligeledes må kontrolleres, at akselen er fritløbende i hele vandringsområdet. Tilkoblingstap på PTO gearboksen har som standard 6 noter og diameter 35 mm / 1 3/8". Skal kraftoverførings-akselen afkortes, følges akselleverandørens anvisninger.

1.2 Omdrejningstal og omdrejningsretning.

- Kontroller omhyggeligt, at et frontredskab der tilkobles, er konstrueret for samme omdrejningstal og omdrejningsretning som PTO aggregatet. Bemærk He-Va front-PTO systemer er konstrueret for 1.000 omdr./min. og er højre løbende betragtet i traktorens kørselsretning. 1.000 omdr./min. opnås ved motoromdrejninger 2.100 pr./min.

2. Ind- og udkobling af front-PTO

- Start først traktoren. Ved lave motoromdrejninger aktiveres elkontakt for indkobling af PTO. Afvent PTO-systemets langsomme opstart, hvorefter motoromdrejningerne øges og frontredskabet sættes i arbejds-funktion.
- Ved udkobling af front-PTO aktiveres elkontakten igen. Vælg at ud-koble frontredskab fri af arbejdsposition.

3. Beskyttelsesforanstaltninger

- Ved blokering eller overbelastning af frontredskab, forsøg aldrig at genstarte ved gentagne ind- og udkoblingsforsøg af PTO-systemet. Undersøg/rengør frontredskab omhyggeligt før genstart.
- Benyt altid kraftoverføringsaksel med friløb og korrekt justeret overbelastningskobling. Ligeledes sørg for, at i kraftoverføringsakselens teleskoprør er velsmurt.
- På grund af centerflexkoblingens dæmpende effekt må PTO-aggregatet ikke benyttes til stærk pulserende belastninger, som f.eks. stubbrydningsudstyr, stenknuseraggregater, gylleomrører m.v.
- Ind- og udkobling af PTO-aggregatet må principielt kun finde sted med ubelastet redskab.

Gear type HI

Olieskift foretages for hver 100 driftstimer på front-PTO'en.

Olie type: STOU SAE 10W-30 (Kombineret motor/transmissionsolie)

- Castrol 10W30 agri mp fortec
- Shell Agrona x oil 10W30
- Hydro Texaco tractor oil 10W30 Suprr universal

Fyldemængde: 1,85 l.

Aftapning.

- Aftapningsproppen på gearets underside fjernes. (ca. 1,85 l olie)
- Den brugte olie bortskaffes på en forskriftsmæssig forsvarlig måde.
- Aftapningsproppens kobbering udskiftes, og proppen monteres igen.

Påfyldning.

- Oliepåfyldning- og oliekontrolproppen fjernes.
- Påfyld olie (1,85 l)
- Oliekontrolproppens kobbering udskiftes, og proppen monteres igen.
- Oliepåfyldningsproppen rengøres, og monteres igen.

Udskiftning af gearkassens oliefilter.

Første filterskift foretages efter 50 driftstimer på selve front-PTO'en.

Derefter for hver 500 driftstimer på traktoren.

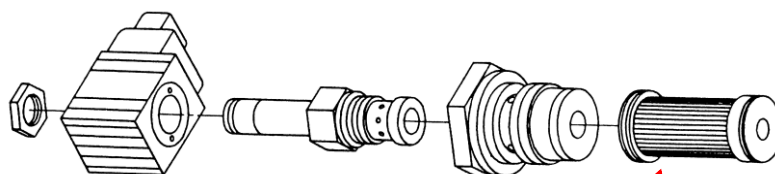

Oliefilter, bestil nr.661201107

- Rengør gearkassen udvendig.
- Fjern beskyttelsespladen foran magnetventilen.
- Fjern multistykket fra magnetventilens elspole.
- Fjern den smalle møtrik der fastholder elspolen.
- Elspolen fjernes forsigtigt fra magnetventilen.
- Ventilen skrues nu ud af omløberen.
- Omløberen skrues ud af gearkassen.
- Oliefileret trækkes ud ved at skrue en M8 bolt ind filterets gevind.
- Udskift oliefileret.
- Før montage af det nye oliefiler, smøres alle O-ringe med fedt.
- De demonterede dele monteres nu i omvendt rækkefølge af ovenstående.



Gear type HQ før gear nummer HQ0249

Olieskift foretages første gang efter 50 drifttimer og derefter for hver 500 drifttimer på front-PTO'en eller mindst en gang om året

Olie type: STOU SAE 10W40

f.eks.

- Statoil Multigrade PS 10W40
- Q8 T5000
- Shell Harvella TX 10W40
- eller tilsvarende specifikationer i et andet fabrikat.

John Deere gearoil HY-GARD ***må ikke bruges!***

Der må ikke anvendes andre olietyper end foreskrevet. Det kan give drift forstyrrelser og brud på gear. Ved forkert anvendt olietype dækker garantien ikke.

Fyldemængde: 2.7 l.

Aftapning.

- Aftapningsproppen på gearets underside fjernes.
- Den brugte olie bortskaffes på en forskriftsmæssig forsvarlig måde.
- Aftapningsproppens kobberring udskiftes, og proppen monteres igen.



Påfyldning.

- Oliepåfyldning- og oliekontrolproppen fjernes.
- Påfyld foreskrevet type olie
- Olien påfyldes til den øverste del af niveauglas. Lad gearet køre 2 min og fyld op igen til øverste del af niveauglasset. Derefter fyldes 0.4 l olie mere på.
- Oliepåfyldningsproppen rengøres, og monteres igen.

Oliefilter, bestil nr. 661201107

Udskiftning af gearkassens oliefilter.

Første filterskift foretages efter 50 drifttimer og derefter for hver 500 drifttimer på traktoren.

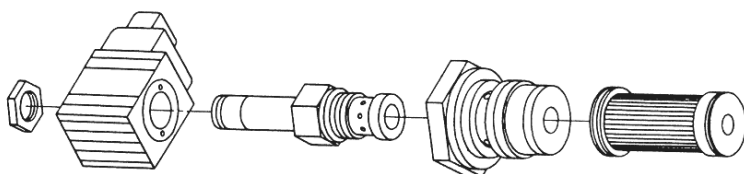

- Rengør gearkassen udvendig.
- Aftap olien.
- Afmonter M30x1,5 prop.
- Oliefileret trækkes ud ved at skrue en M8 bolt ind i filterets gevind.
- Udskift oliefileret.
- Før montage af det nye oliefiler, smøres alle O-ringe med fedt.
- De demonterede dele monteres nu i omvendt rækkefølge af ovenstående.
- Påfyld foreskrevet type olie.

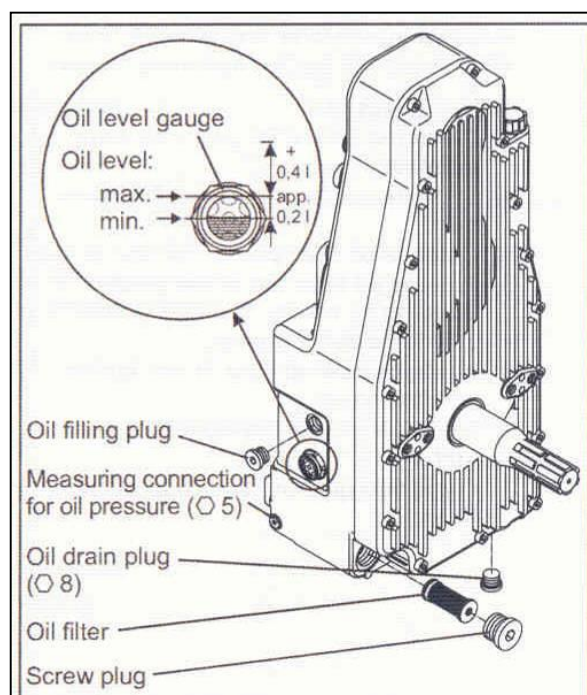

Gear type HQ fra gear nummer HQ0250

Olieskift foretages første gang efter 50 drifttimer og derefter for hver 500 drifttimer på front-PTO'en eller mindst en gang om året

Olie type: STOU SAE 10W40

f.eks.

- Statoil Multigrade PS 10W40
- Q8 T5000
- Shell Harvella TX 10W40

John Deere gearoil HY-GARD *må ikke bruges!*

eller tilsvarende specifikationer i et andet fabrikat

Der må ikke anvendes andre olier typer end foreskrevet. Det kan give drift forstyrrelser og brud på gear. Ved forkert anvendt olietype dækker garantien ikke.

Fyldemængde: 2.7 l.

Aftapning.

- Aftapningsproppen på gearets underside fjernes.
- Den brugte olie bortskaffes på en forskriftsmæssig forsvarlig måde.
- Aftapningsproppens kobberring udskiftes, og proppen monteres igen.



Påfyldning.

- Oliepåfyldning- og oliekontrolproppen fjernes.
- Påfyldt foreskrevet type olie
- Olien påfyldes til den står fra center til øverste del af niveauglas.
- Oliepåfyldningsproppen rengøres, og monteres igen.

Oliefilter, bestil nr. 661201107

Udskiftning af gearkassens oliefilter.

Første filterskift foretages efter 50 drifttimer og derefter for hver 500 drifttimer på traktoren.

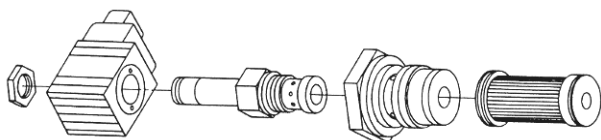

- Rengør gearkassen udvendig.
- Aftap olien.
- Afmonter M30x1,5 prop.
- Oliefileret trækkes ud ved at skrue en M8 bolt ind filterets gevind.
- Udskift oliefileret.
- Før montage af det nye oliefiler, smøres alle O-ringe med fedt.
- De demonterede dele monteres nu i omvendt rækkefølge af ovenstående.
- Påfyld foreskrevet type olie.

Smør kardankrydsene for hver 250 drifttimer på traktoren.

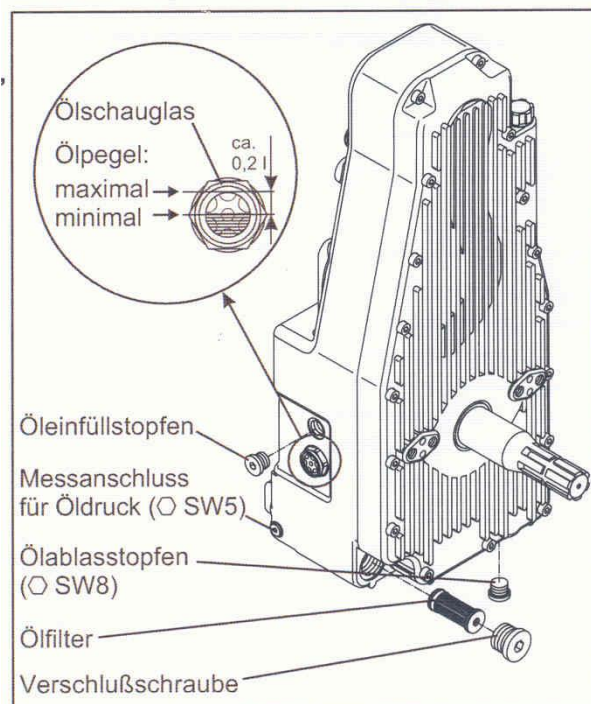

Gear type HN

Olieskift foretages for hver 100 driftstimer på front-PTO'en.

Olie type: STOU SAE 10W-30 (Kombineret motor/transmissionsolie)

- Castrol 10W30 agri mp fortac
- Shell Agrona x oil 10W30
- Hydro Texaco tractor oil 10W30 Suppr universal
- John Deere gear oil Hy-gard

Fyldemængde: 1,85 l.

Aftapning.

- Aftapningsproppen på gearets underside fjernes. (ca. 1,85 l olie)
- Den brugte olie bortskaffes på en forskriftsmæssig forsvarlig måde.
- Aftapningsproppens kobberring udskiftes, og proppen monteres igen.

Påfyldning.

- Oliepåfyldning- og oliekontrolproppen fjernes.
- Påfyld olie (1,85 l)
- Oliekontrolproppens kobberring udskiftes, og proppen monteres igen.
- Oliepåfyldningsproppen rengøres, og monteres igen.

Udskiftning af gearkassens oliefilter.

Første filterskift foretages efter 50 driftstimer på selve front-PTO'en.

Derefter for hver 500 driftstimer på traktoren, dog senest efter et år.

- Rengør gearkassen udvendig.
- Fjern beskyttelsespladen foran magnetventilen.
Oliefilter, bestil nr. 661201171
- Fjern multistikket fra magnetventilens elspole.
- Fjern den smalle møtrik der fastholder elspolen.
- Elspolen fjernes forsigtigt fra magnetventilen.
- Ventilen skrues nu ud af omløberen.
- Omløberen skrues ud af gearkassen.
- Oliefilteret trækkes ud ved at skrue en M8 bolt ind filterets gevind.
- Udskift oliefilteret.
- Før montage af det nye oliefilter, smøres alle O-ringe med fedt.
- De demonterede dele monteres nu i omvendt rækkefølge af ovenstående.

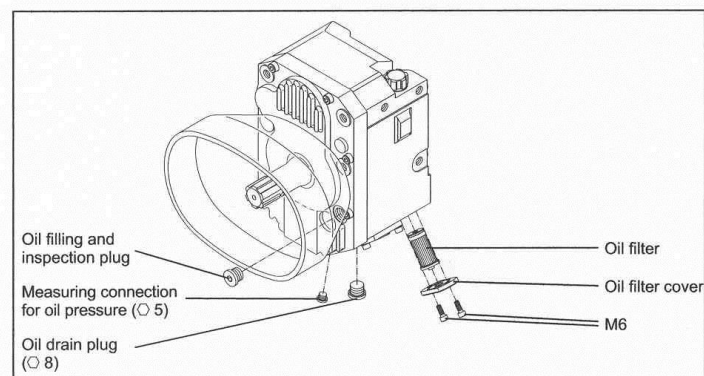

Anlægsspecifikation/Forhandler-Indehaveroplysninger

Følgende skemafelter skal være udfyldt for at garantidækning er gældende:

Anlægsnr: _____

Anlægstype: _____

Monteret på traktormodel: _____

Monteringsdato: _____ / ____ / _____

Forhandlers navn, adresse, Telefonnr, evt. stempel:

Er anlægget monteret af forhandleren: Ja Nej

Ellers oplys montage firma's navn, Adresse, Telefonnr, evt stempel

Anlægget afprøvet og godkendt: _____ / ____ / _____

Indehavers Navn, Adresse, Telefonnr, evt stempel.:

Garantibestemmelser

- Der ydes 1 års garanti på de leverede komponenter. i øvrigt i henhold til gældende almindelige garantibestemmelser for landbrugsmaskin-branchen.

Ved udskiftning – bortsalg af traktoren, husk at medlevere brugervejledningen.
 - Garantiperioden gælder fra det tidspunkt anlægget er leveret til brugeren.
 - Det er en forudsætning for garantidækning, at montagen er udført på anerkendt værksted af faguddannet personale.
 - Ved mangelfuld montagearbejde ydes ingen garanti for PTO system eller traktor.
 - Der ydes ingen garanti for skader på PTO system forårsaget af fejlagtig eller mangelfuld tilkobling af redskaber.
 - Der ydes ingen garanti for skader forvoldt af defekte redskaber eller skader på redskaber under brugen.
 - Garantien bortfalder ved mangelfuld vedligeholdelse af PTO system.
 - Ved Skader på Front-PTO/FrontLifte eller følgeskader heraf, ydes ingen former for driftstab til bruger.
 - PTO Systemet må ikke udsættes for stærk pulserende belastninger, som fra f.eks. stubbrydningsudstyr, stenknuseraggregater, gylleomrører m.v.
 - Ansvar overfor tredieperson herunder aftaler indgået med tredieperson anerkendes ikke. Ej heller ved påbygning på andet traktorfabrikat udført af tredieperson.
 - He-Va forbeholder sig ret til konstruktionsændringer uden varsel, herunder udskiftning af reservedele, hvor der sker forbedringer af disse. Der føres reservedele på lager til allerede leverede anlæg i henhold til gældende regler for dette.
-