



**Betriebsanleitung
Konformitätserklärung
Ersatzteilliste**

**Front-Roller
1,5 m / 2,6 m / 3,0 m / 4,0 m (starr)
4,0 m / 5,0 / 6,0 m (hydraulisch)**



Achtung: Vor der Inbetriebnahme, bitte diese Betriebsanleitung gründlich durchlesen, um mit den Sicherheitsanweisungen vertraut zu werden.

Manual Nr. 8000452-03 050922



N. A. Christensensvej 34
DK-7900 Nykøbing Mors
Tel: +45 9772 4288
Fax: +45 9772 2112
www.he-va.com

Inhaltsverzeichnis

EG-KONFORMITÄTSERKLÄRUNG.....	3
Eingangskontrolle	4
Beschreibung der Maschine	4
Anwendungsbereich	4
Technische Spezifikationen	4
Technische Spezifikationen	5
Betriebsanleitung	5
Inbetriebnahme	5
Ab- und Ankopplung	6
Transport (hydraulische Maschinen)	7
Schmierung	7
Sicherheits- und andere Anleitungen an der Maschine	8
Wartung	9
Spring-Board	10
Montage vom Zylinder am Spring-Board.....	10
Nachrüstung von Front-Egge und Spring-Board	10
Ersatzteilliste	11
Rahmen 1,5 m (starr)	11
Rahmen 2,6 - 3,0 m (starr).....	12
Rahmen 4,0 m (starr)	13
Doppelrahmen.....	14
Rahmen 4,0 – 5,0 - 6,0 m (hydr.).....	15
Hydraulik	16
Abstreifer (V-Profilringe)	22
Ersatzteilliste- Zusatzausrüstung	24
Front-Egge	24
Spring-Board 2,6 m und 3,0 m (starr).....	26
Spring-Board 4,0 m (starr).....	27
Spring-Board Mittelsegment 4,0 m (hydraulisch)	30
Spring-Board Mittelsegment 5,0 - 6,0 m (hydraulisch).....	31
Spring-Board Seitensegment 4,0 - 5,0 und 6,0 m (hydraulisch)	32
Reflekt	35
Begrenzungsleuchten	36
Gewichtsträger	38
Steinkästen.....	38
Stabilisierungseinrichtung	39



EG-KONFORMITÄTSERKLÄRUNG

gemäß der EU-Maschinendirektive 2006/42/EG
gültig bis einschließlich 29. Dezember 2009

HE-VA ApS
N. A. Christensensvej 34,
DK-7900 Nykøbing Mors

erklärt hiermit, daß die untenstehende Maschine in Übereinstimmung
mit der Ratsdirektive 2006/42/EG hergestellt ist.

Die Erklärung umfaßt folgende Maschine:

HE-VA Front-Roller 1,5 / 2,6 / 3,0 / 4,0 m (starr)
und
4,0 / 5,0 / 6,0 m (hydraulisch)

Nykøbing 29. Dezember 2009

A handwritten signature in black ink, which appears to read 'Villy Christiansen', is written over a horizontal line. Below the line, the name 'Villy Christiansen' is printed in a standard font.

Villy Christiansen

Der Unterzeichnete ist auch für Ausarbeitung von technischer Dokumentation für die obige Maschine verantwortlich.

Eingangskontrolle

Sowohl im Zusammenhang mit der Annahme bei Händlern/Lieferanten als auch bei den Kunden ist die Front-Roller auf etwaige Schäden zu kontrollieren.

Beschreibung der Maschine

Anwendungsbereich

Die Front-Roller ist eine frontmontierte Walze für Bodenverfestigung im Zusammenhang mit der Saatbeetaufbereitung und Säen mit Kombi-Egge, Rotor-Egge, Zinkengruber usw. Die Front-Roller ist für alle Bodentypen anwendbar, ist aber für leichtere und mittelschwere Bodentypen geeignet.

Die Front-Roller wird im Front-Lift des Traktors angekuppelt. Falls der Front-Lift mit doppeltwirkender Hydraulik versehen ist, ist es möglich, Gewicht vom Traktor auf die Front-Roller zu übertragen. Um eine optimale Steuerfähigkeit im Zusammenhang mit der Gewichtübertragung vom Traktor auf die Walze zu erzielen, sollte der Front-Lift mit einer Federung versehen werden, wodurch eine federnde Verbindung zwischen Traktor und Walze erzielt wird. Außerdem sollte der Traktor mit Vierradantrieb versehen werden.

Die Front-Roller kann als Zusatzausrüstung mit Front-Egge und/oder Spring-Board sowie Träger für zusätzliche Gewichte montiert werden.

Technische Spezifikationen	1,5 m	2,6 m	3,0 m	4,0 m	4,0 m Hydr.	5,0 m Hydr.	6,0 m Hydr.
Arbeitsbreite	1,50m	2,60m	3,00m	4,00m	4,00m	5,00m	6,00m
Gesamtbreite	1,73m	2,66m	3,08m	4,17m	4,3 m	5,21 m	6,22m
Transportbreite	1,73m	2,66m	3,08m	4,17m	2,70m	2,80m	2,97m
Länge	1,29m	1,29m	1,29m	1,61m	1,61m	2,00m	2,00m
Höhe eingeklappt					2,00m		2,83m
Gewicht ohne Zusatzausrüstung:							
Cambridge-ringe, Ø45cm/18"	485kg	790kg	900kg	1280kg	1430kg	1675kg	2010kg
Cambridge-ringe, Ø51cm/21"	615kg	930kg	1060kg	1505kg	1655kg	1955 kg	2348kg
Cambridge-ringe, Ø62cm/24"	760kg	1160kg	1330kg	1875kg	2025kg	2345kg	2820kg
Crosskill-ringe, Ø48/53cm	550kg	730kg	830kg	1210kg	1360kg	1590 kg	1905kg
V-profilring 600mm	570kg	850kg	970kg	1385kg	1535kg	1805 kg	2170kg
Zusätzliches Gewicht Doppelrahmen	42kg	42kg	42kg	78kg			
Ölanschluß	1 doppeltwirkender am 4,0 m - 5,0 m - 6,0m hydr						
Max. Gewicht, das vom Traktor übertragen werden kann	800kg						
Geräuschpegel	unter 70 dB (A)						

Technische Spezifikationen		2,6 m	3,0 m	4,0 m	4,0 m Hydr.	5,0 m Hydr.	6,0 m Hydr.
Zusätzliches Gewicht – Front-Egge		158kg	177kg	254kg	275kg	330 kg	397kg
Zusätzliches Gewicht – Spring-Board		185kg	205kg	260kg	460kg	515 kg	570kg
Oilanschluß für Spring-Board	1 doppelwirkender vorne am Traktor						

Die Front-Roller erfüllt DS/ISO 8759/2, Front-Dreipunktaufhängung (Kategorie II).

Der Distanz zwischen den Unterlenkern ist 825 mm.

Betriebsanleitung

Inbetriebnahme

Front-Roller

Beim Transport wird der Rahmen der Front-Roller im Verhältnis zum Frontlenkbock verriegelt. Vor dem Anfang der Arbeit ist der Sperrstange von Transportstellung auf Arbeitsstellung zu versetzen.

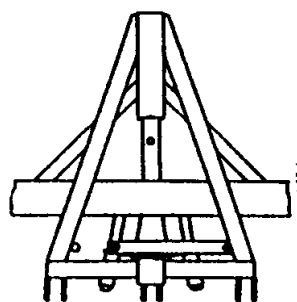

**Transport-
position**

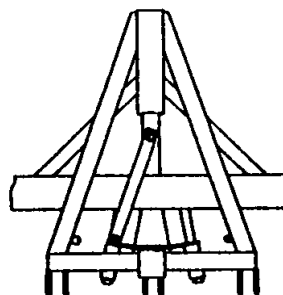

**Arbeits-
position**

- Wenn die Sperrstange in Arbeitsstellung ist, ist die Walze selbststeuernd und folgt somit dem Traktor.
- In Arbeitsstellung muß die Walze waagrecht in der Fahrtrichtung sein.
- Wenn scharf abgebogen wird, z.B. beim Wenden und beim Rückwärtsfahren, ist die Front-Roller zu heben.
- Wenn die Walze an dem HE-VA Front-Lift mit Federungs-ausrüstung angekuppelt wird, gilt folgendes:

Wenn Gewicht vom Traktor auf die Walze übertragen wird, erzielt man die beste Kombination der Pack- und Steuerfähigkeit, wenn der Manometer des Front-Lifts auf 35-60 Bar steht (vom Gewicht des Traktors abhängig).

Front-Egge

Vor der Justierung der Arbeitstiefe ist sicherzustellen, dass die Walze waagrecht fährt. Bei der Justierung der Arbeitstiefe müssen die beiden Spindeln zusammenfahren. D.h. daß eine Spindel höchstens 5 Umdrehungen gedreht werden darf, ehe die andere Spindel eine entsprechende Anzahl von Umdrehungen in dieselbe Richtung gedreht wird. Für jede Umdrehung mit der Handkurbel, wird die Front-Egge 5 mm gehoben/gesenkt.

Spring-Board

Der Spring-Board erfordert einen doppelwirkenden Ölanschluß am Traktor. Der Zinkenwinkel wird vom Fahrersitz hydraulisch geregelt, und die Tiefenregelung erfolgt manuell. Die Zinken arbeiten unabhängig von einander, können aber mit Querverriegelung (Zusatzausrüstung) zusammengekuppelt werden, falls eine größere Planierwirkung benötigt wird. Die Umstellung erfolgt einfach und schnell ohne Werkzeug.

Ab- und Ankopplung

Die Front-Roller ist mit Stützbeinen versehen, die gesenkt werden sollen, wenn die Maschine abgekoppelt wird. Vor der Abkopplung soll einen etwaigen montierten Spring-Board gehoben werden, und das Hydrauliksystem soll ohne Druck sein. Die Front-Egge soll gehoben werden, damit das Gewicht der Roller nicht auf den Zinken der Egge sondern an den Stützbeinen ruht.

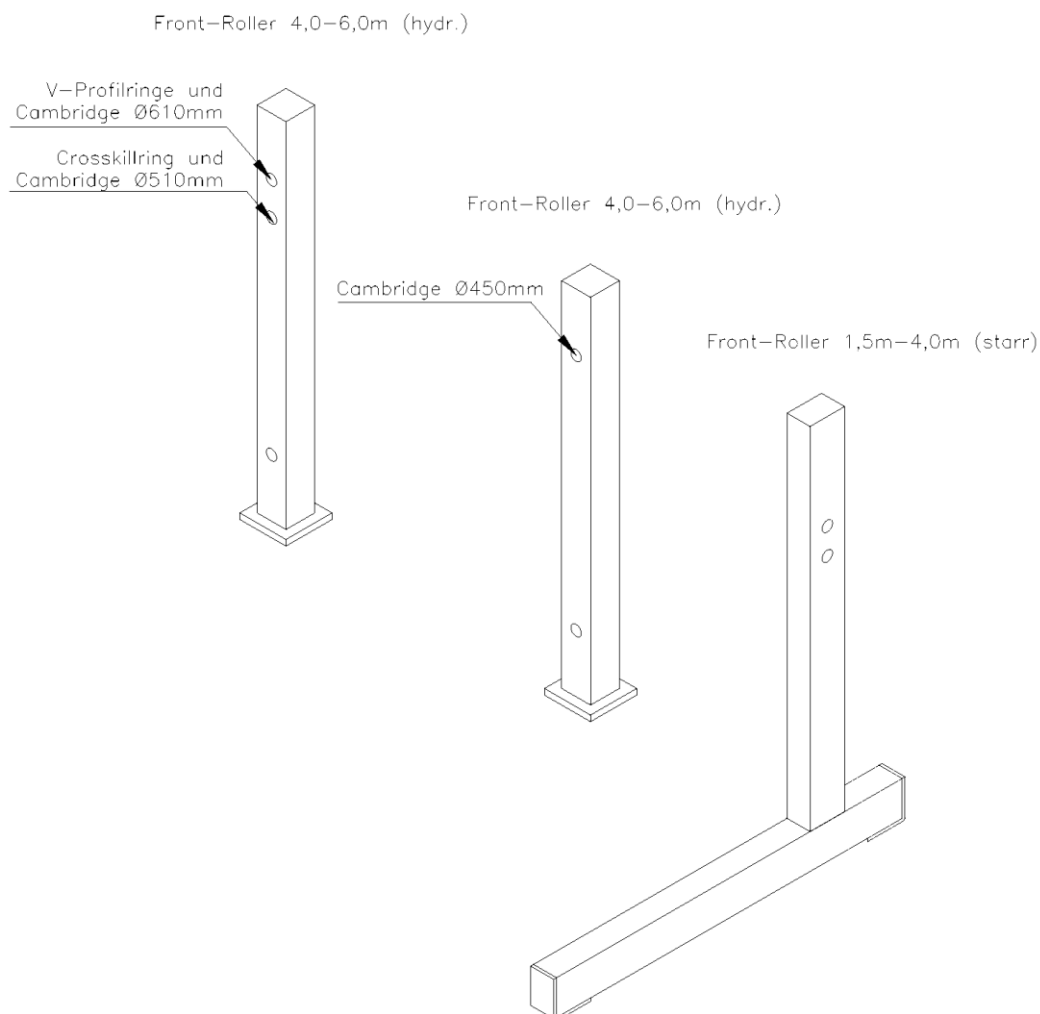

Transport (hydraulische Maschinen)

Beim Transport erst die Seitensegmente heben. Die Schrauben an den Zylindern einstellen, damit die Seitensegmente senkrecht stehen (Fig. 1A). Hiernach, aus Rücksicht auf Fehlern in dem Hydrauliksystem, die mechanische Sperrstange montieren (Fig. 1B). Weiter die eingebaute Transportverriegelung verriegeln, damit die Front-Roller während Transport gesichert ist (Fig. 1C).

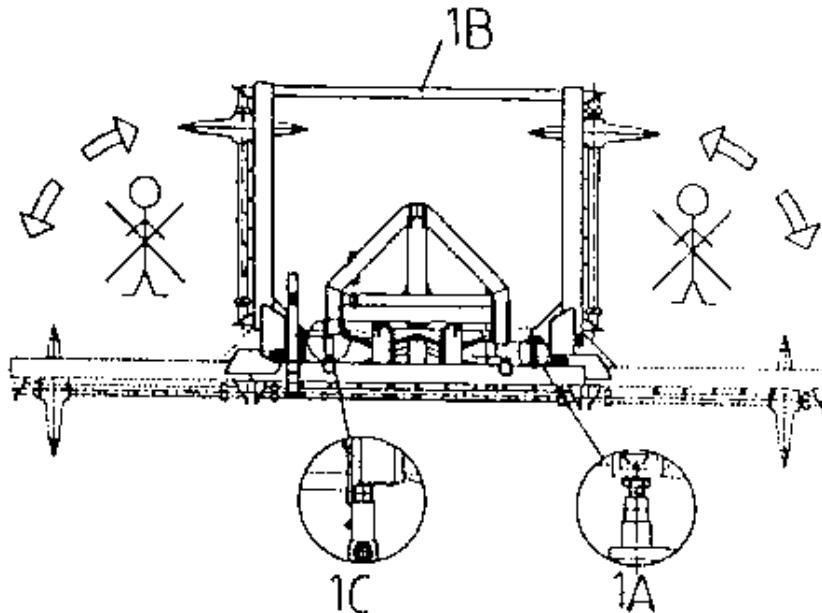

Schmierung

Front-Roller

Bei Schmierung, Wartungs- oder Ausbesserungsarbeiten den Traktor bremsen und den Motor abschalten. Die Front-Roller ist zu senken oder sachgemäß zu unterstützen, damit sie bei Fehlern im Hydrauliksystem des Front-Lifts oder des Traktors nicht hinabfallen kann. Bei einer hydraulischen Front-Roller sollen die Seitensegmente gesenkt werden, oder die mechanische Sperrstange soll in gehobenen Zustand montiert werden (sehen Fig. 1B).

Es gibt 4 Schmierstellen an der Front-Roller mit Arbeitsbreiten 1,5 – 3,0 m (starr), 6 Schmierstellen an der Front-Roller mit Arbeitsbreite 4,0 m (starr), 14 Schmierstellen an der Front-Roller mit Arbeitsbreite 4,0 (hydraulisch) und 16 Schmierstellen an der Front-Roller mit Arbeitsbreite 6,0 m (hydraulisch). Sie sind ungefähr alle 10 Betriebsstunden sowie nach einer Reinigung zu schmieren, um eventuelles Wasser und Unreinheiten herauszupressen.

Die Schmierstellen sind bei Kugellagern, Tragrollen und Zylindern platziert.

Achtung!

Die Kugellager mit Doppeldichtungen sollten nur alle 20 Stunden und mit 1-2 Hub geschmiert werden, damit die Dichtungsringe nicht hinausgepresst werden.

Front-Egge

Die Spindeln der Front-Egge sind mit Schmiernippeln nicht ausgerüstet. Einmal pro Jahr, z.B. am Ende der Saison, wenn die Maschine zur Winteraufbewahrung gestellt, sind die Spindeln zu zerlegen und mit Kugellagerfett zu schmieren.

Achtung!

Vor der Zerlegung der Front-Egge sind die Spitzen der Egge auf der Unterlage zu ruhen, da die Egge sonst hinabfallen wird, wenn die Spannstifte ausgeschlagen werden.

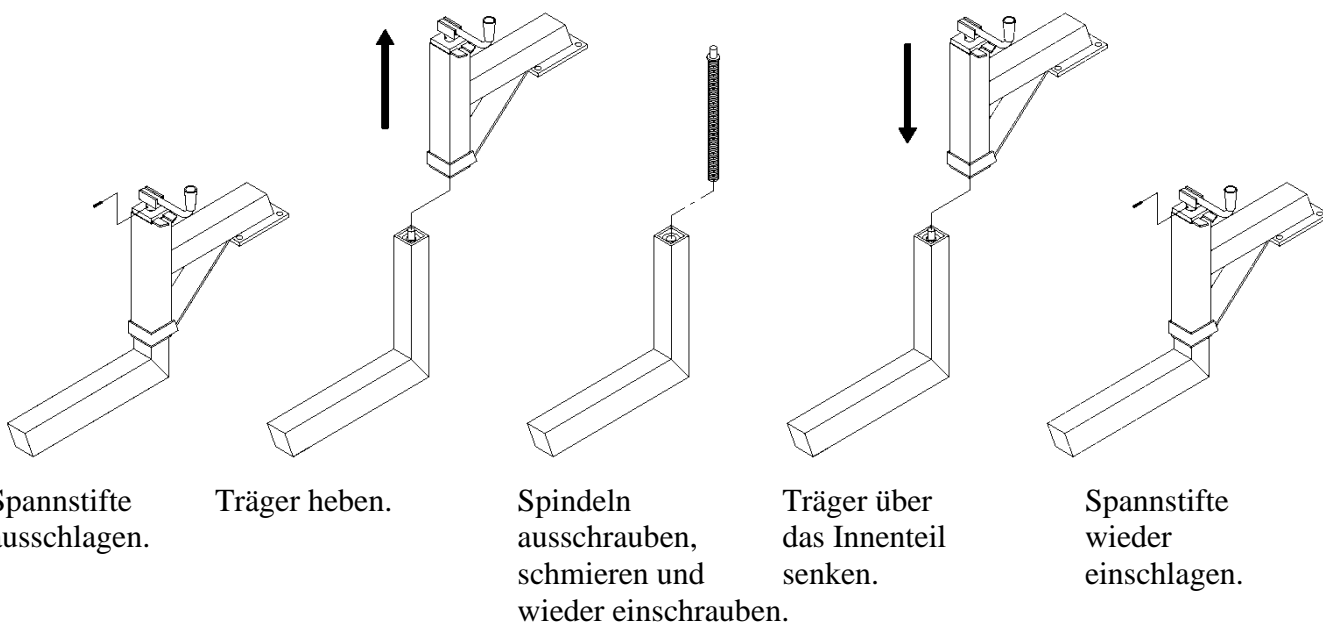

Sicherheits- und andere Anleitungen an der Maschine

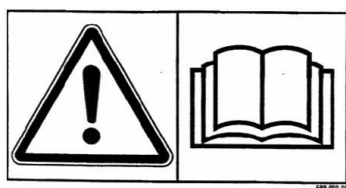

Vor dem Gebrauch die Betriebsanleitung sorgfältig durchlesen und die Sicherheitsbestimmungen einhalten.

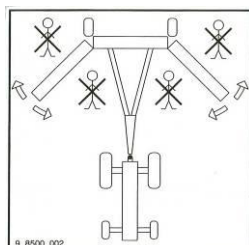

Immer dafür sorgen, daß sich keine Menschen in dem Gefährlichen Bereich der Maschine während der Aus- und Einklappen befinden.



Nummerschild mit Maschinenummer und Herstellungsjahr.

**HUSK - PLEASE NOTE -
ACHTUNG - ATTENTION**
EFTERSPÆND BOLTE
TIGHTEN UP THE BOLTS
BOLZEN NACHZIEHEN
RESSERRER LES BOULONS

Alle Bolzen nach kurzer Zeit nachziehen. Falls dieses nicht eingehalten wird, werden unsere Garantieverpflichtungen entfallen.

Max. Vorschubmomente nach ISO 898-1 in Nm mit ölgeschmierter Gewinde			
Metrische Gewinde	Qualität 8.8	Qualität 10.9	Qualität 12.9
M10	38	54	63
M12	66	95	110
M14	105	150	176
M16	164	235	274
M18	233	323	377
M20	331	458	535
M22	450	622	727
M24	572	791	925

Wartung

Die ganze Maschine

- Nach den ersten 10 Betriebsstunden sind alle Schrauben nachzuziehen.
- Außerdem ist zu kontrollieren, daß alle Schrauben angezogen sind.
- Vor der Winteraufbewahrung ist die Maschine zu reinigen und zu schmieren. Beim Waschen mit Hochdruckspüler darf direkt an die Kugellager nicht gespritzt werden. Nach dem Waschen kann die Maschine eventuell im Öl eingespritzt werden.
- Regelmäßig kontrollieren, dass alle Ringe ungebrochen sind, und daß in den Ringen keine eingeklemmten Steine sitzen.

Front-Egge/Spring-Board

Die Spitzen wenden/auswechseln, ehe Verschleiß an der Zinke selbst entsteht.

Abstreifer

Die Front-Roller mit V-Profilringen ist mit Abstreifern aus Edelstahl zwischen den Packerringen versehen.

Die Zentrierung der Abstreifer täglich kontrollieren, um unnötigen Verschleiß zu vermeiden und optimale Schableistung zu erzielen.

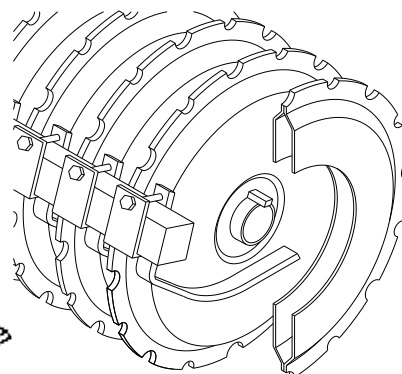
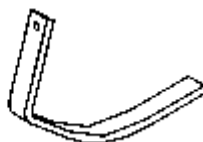

Spring-Board

Montage vom Zylinder am Spring-Board

Die Montage der Hydraulikzylinder erfolgt wie unten gezeigt. Es ist wichtig, sie korrekt zu montieren, um das korrekte Moment an den Zylindern zu erzielen.

Der Ringtyp bestimmt, ob die Zylinder im Loch 1 oder 2 zu montieren ist. Falls die Maschine mit 450 oder 550 mm Ringen montiert ist, sind die Zylinder im Loch 1 und Loch 1a oder 1b anzuordnen. Falls die Maschine mit 620 mm Ringen montiert ist, sind die Zylinder im Loch 2 und Loch 2a oder 2b anzuordnen.

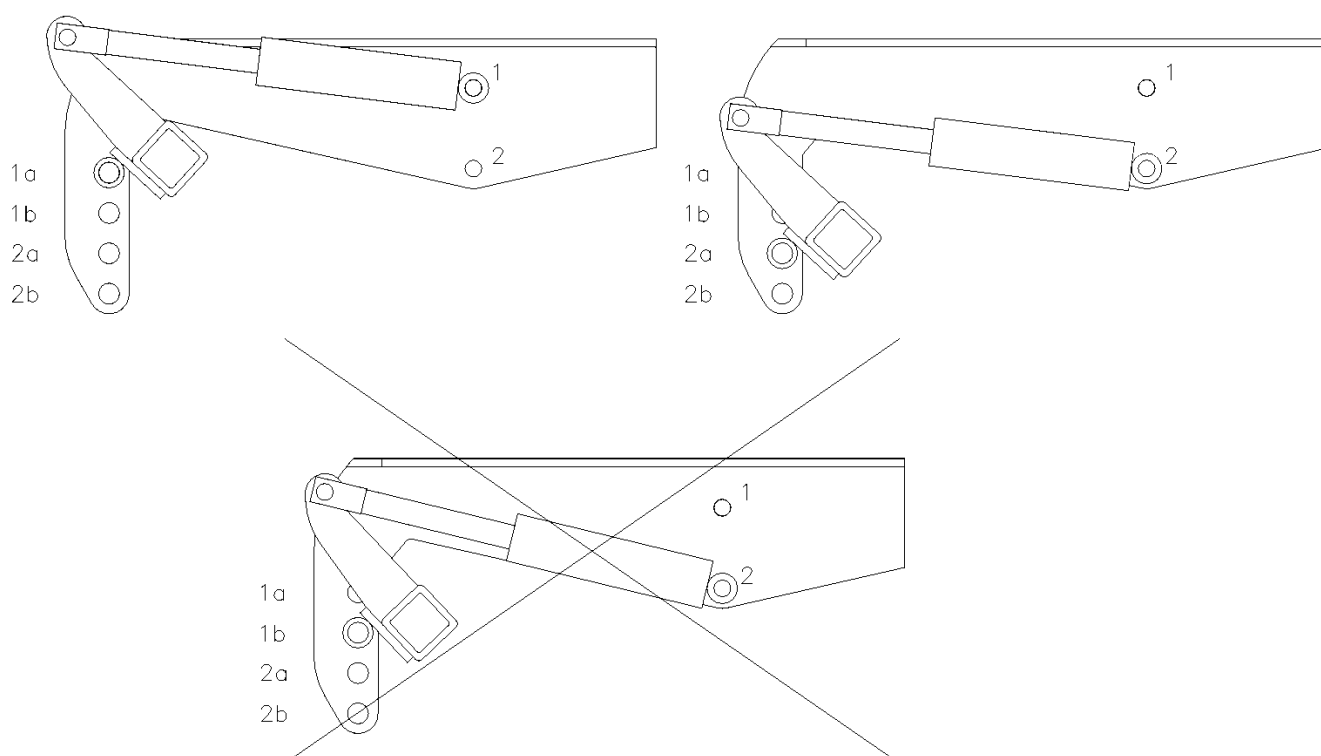

Nachrüstung von Front-Egge und Spring-Board

Sowohl die Front-Egge als auch der Spring-Board können direkt am Rahmen montiert werden. Falls die Front-Roller mit sowohl Spring-Board als auch Front-Egge zu montieren ist, ist es notwendig, einen Doppelrahmen zu verwenden. Der Spring-Board ist am vorderen Balken und die Front-Egge am hinteren zu montieren.

Ersatzteilliste

Rahmen 1,5 m (starr)

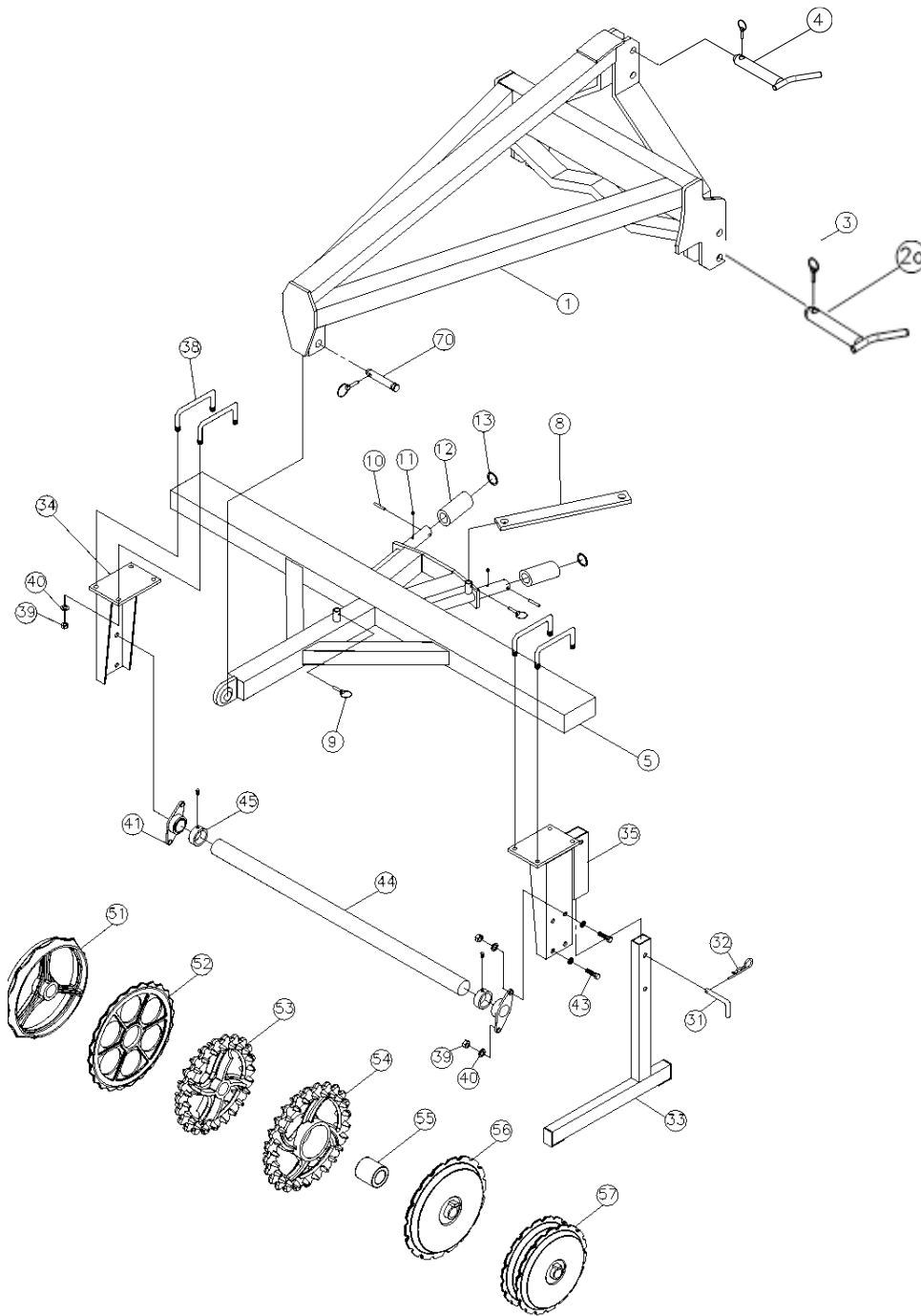

Glattring (schonend) Zackenring (schonend)

Zackenring (aggressiv) Glattring (aggressiv)

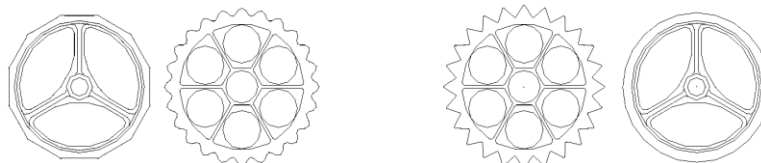

Rahmen 2,6 - 3,0 m (starr)

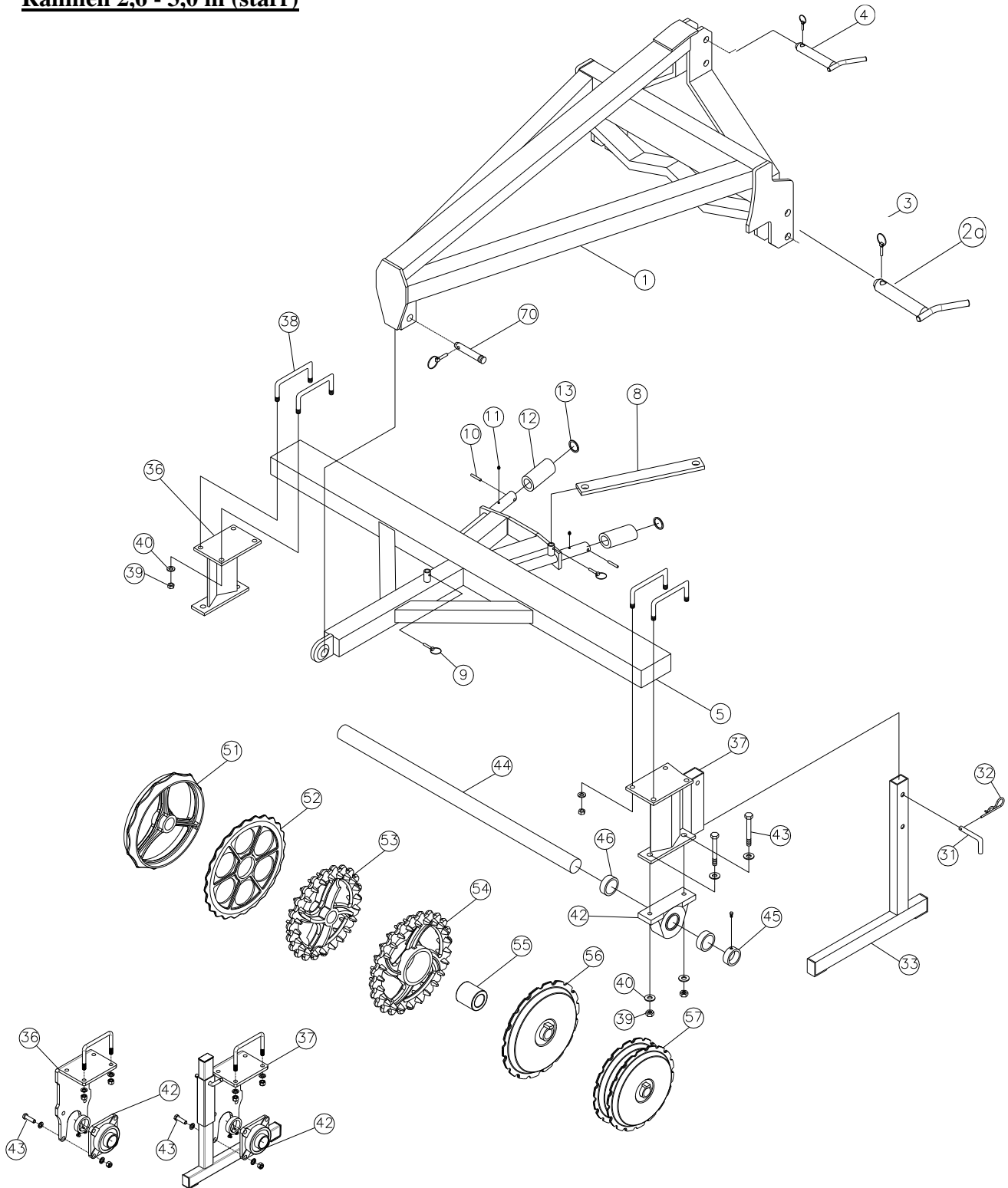

Glattring Zackenring
(schonend) (schonend)

Zackenring Glattring
(aggressiv) (aggressiv)

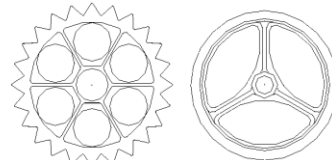
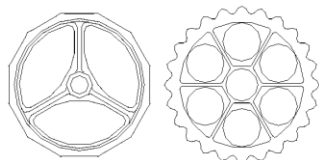

Rahmen 4,0 m (starr)

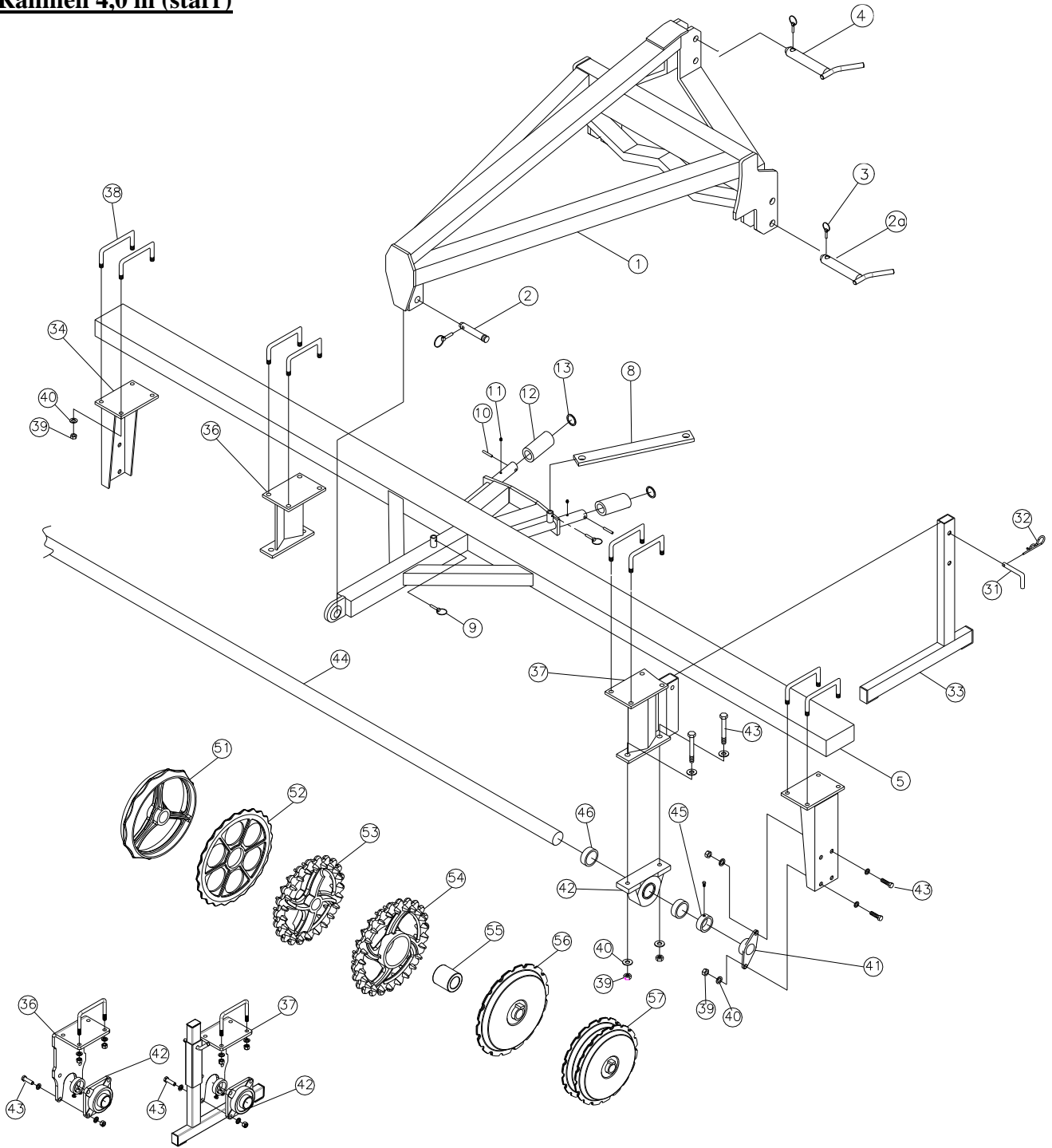

Glattring (schonend) Zackenring (schonend)

Zackenring (aggressiv) Glattring (aggressiv)

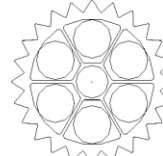
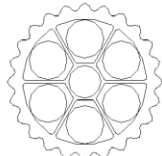

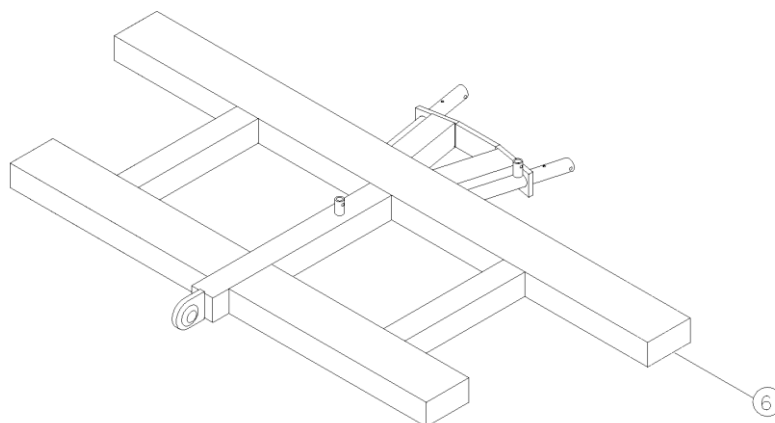
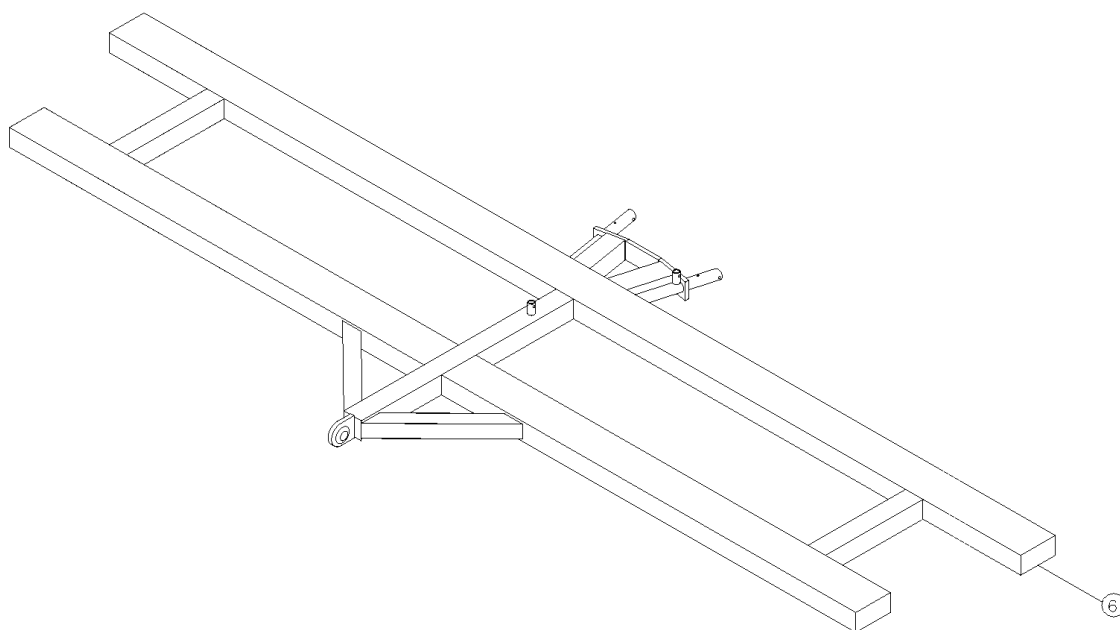
Doppelrahmen**1,5 – 3,0 m (starr)****4,0 m (starr)**

Rahmen 4,0 – 5,0 - 6,0 m (hydr.)

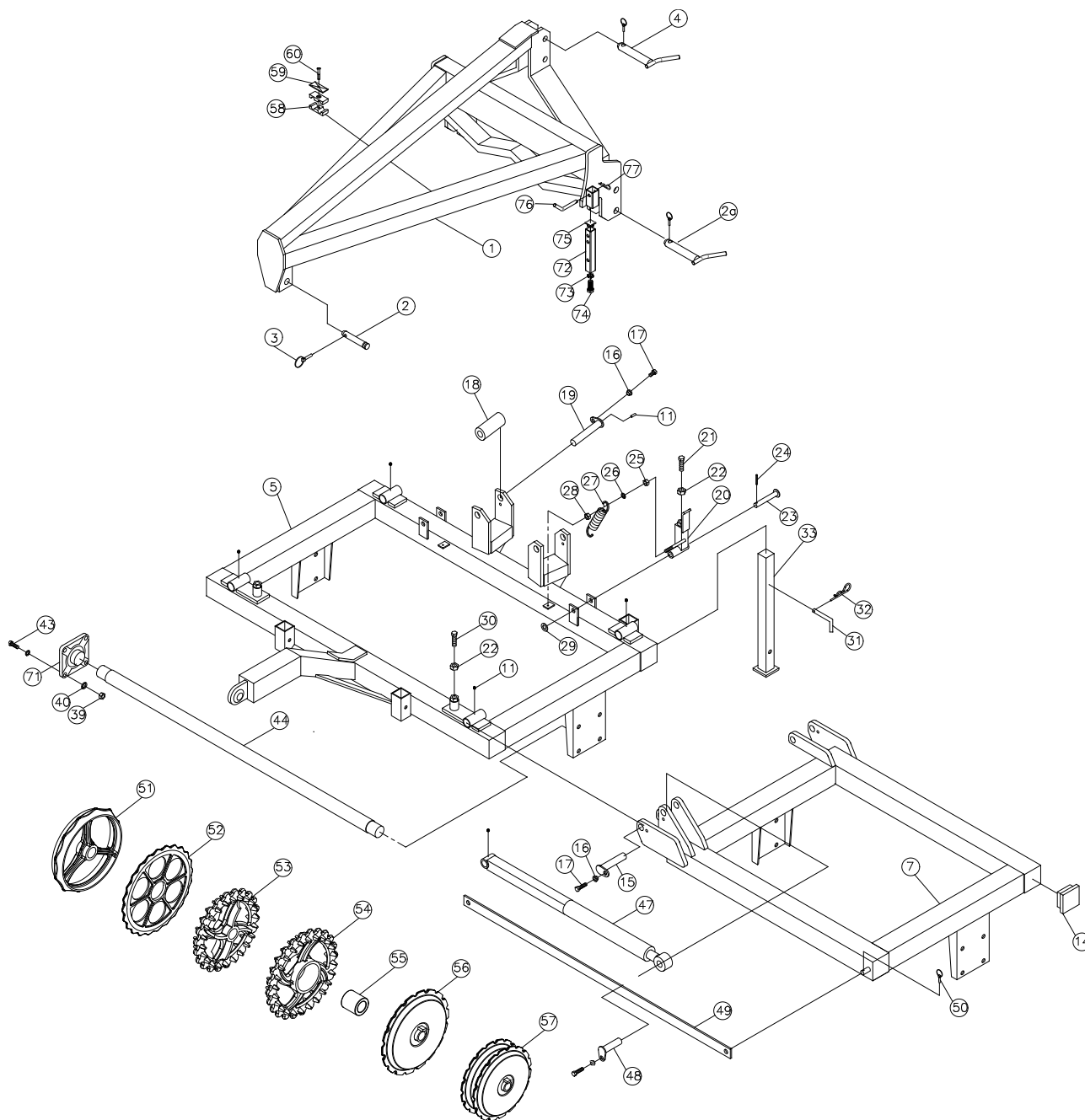

Glattring (schonend) Zackenring (schonend)

Zackenring (aggressiv) Glattring (aggressiv)

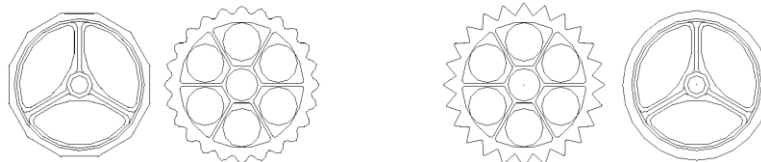

Hydraulik

4,0 m (hydraulisch)

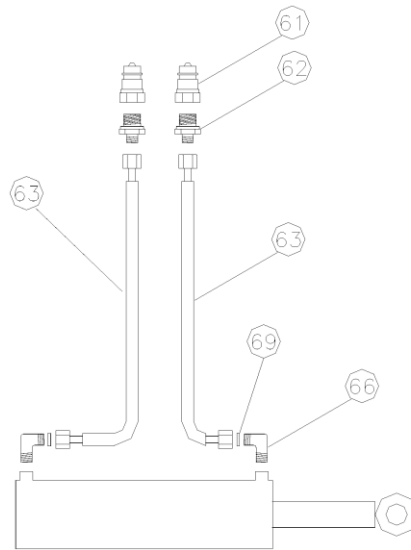

5,0 / 6,0 m (hydraulisch)

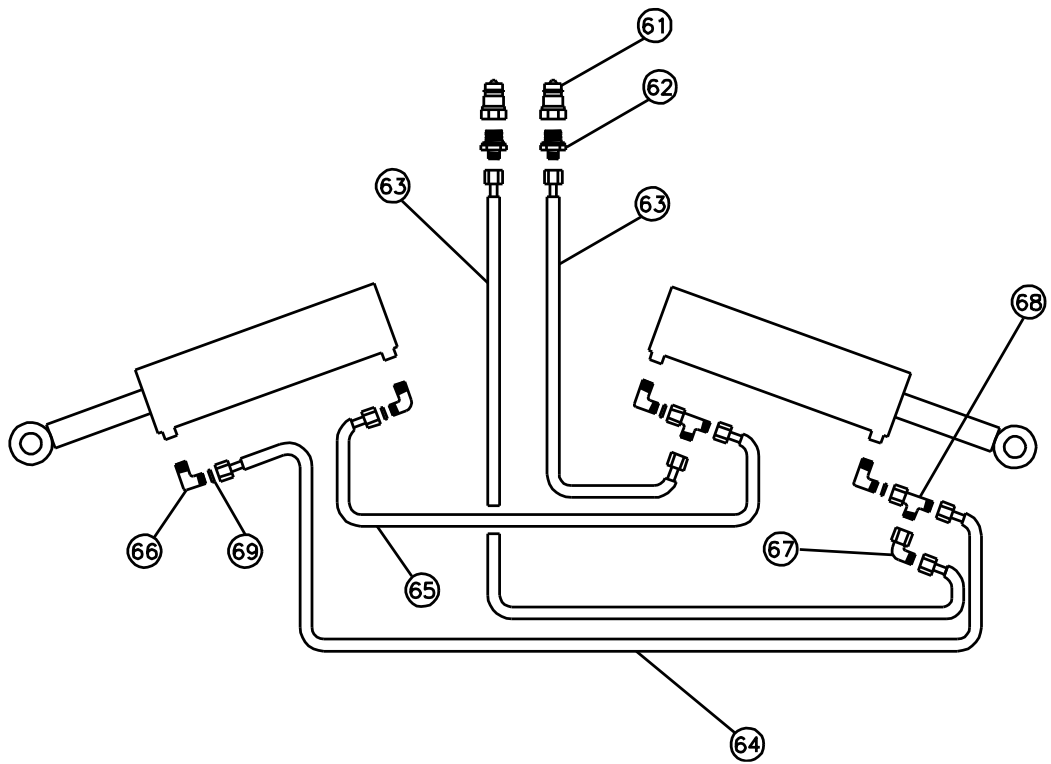

Pos	Warennr	Bezeichnung	1,5 m	2,6 m	3,0 m	4,0 m	4,0 hydr	5,0 hydr	6,0 hydr
1	671100400	Frontlenkbock	1	1	1				
1	671100200	Frontlenkbock				1			
1	671151410	Frontlenkbock					1		
1	670483000	Frontlenkbock						1	
1	670473000	Frontlenkbock							1
2	69528096J	Nagel Ø28 L=96					1	1	1
3	690134004	Klappsplint Ø10	4	4	4	4	4	4	4
2a	69428105B	Nagel Ø28 mit Griff	2	2	2	2	2	2	2
4	69525105B	Nagel Ø25 mit Griff	1	1	1	1	1	1	1
5	630440200	Rahmen	1	1	1				
5	630460200	Rahmen				1			
5	630451000	Mittelsegment					1		
5	630481000	Mittelsegment						1	
5	630471000	Mittelsegment							1
6	630580100	Doppelrahmen	1	1	1				
6	630590100	Doppelrahmen				1			
7	630452000	Seitensegment (r)					1		
7	630452010	Seitensegment (l)					1		
7	630482000	Seitensegment (r)						1	
7	630482010	Seitensegment (l)						1	
7	630472000	Seitensegment (r)							1
7	630472010	Seitensegment (l)							1
8	630440201	Sperrstange	1	1	1	1			
9	690134003	Klappsplint Ø8	2	2	2	2			
10	690130163	Spannstift Ø8x50	2	2	2	2			
11	690136029	Schmiernippel M8	2	2	2	2	6	6	6
12	630440300	Tragrolle Ø63/Ø40 L=131 mm	2	2	2	2			
13	690137911	Stützscheibe Ø50/Ø40x2,5mm DIN 988	2	2	2	2			
14	690109204	Plastpfropfen 100x100					4		
15	69530145G	Nagel Ø30 L=145					4	4	4
16	630532600	Verschlußbuchse für Nagelkopf					8	10	10
17	690101101	Schraube M12x25					8	10	10
18	671000100	Tragrolle f/Rollenkonsole					2	2	2

Pos	Warennr	Bezeichnung	1,5 m	2,6 m	3,0 m	4,0 m	4,0 hydr	5,0 hydr	6,0 hydr
19	69530175I	Nagel Ø30 L=175					2	2	2
20	671151300	Transportverriegelung (r) Auslauf					1	1	1
20	671151301	Transportverriegelung (l) Auslauf					1	1	1
21	690101164	Schraube M20x60 Auslauf					2	2	2
22	690112009	Mutter M20 (Gegenmutter)					4	4	4
23	69520118F	Nagel Ø20 L=118 Auslauf					2	2	2
24	690132037	Splint Ø5x40 Auslauf					2	2	2
25	690112006	Mutter M12 Auslauf					2	2	2
26	690117014	Facettenscheibe Ø12 Auslauf					2	2	2
27	690139002	Zugfeder 3,5x30x160 Auslauf					2	2	2
28	690113006	Mutter M12 Auslauf					2	2	2
29	690117005	Facettenscheibe Ø20 Auslauf					2	2	2
30	690103146	Schraube M20x55					2	2	2
31	69516094A	Nagel Ø16 L=94	1	1	1	1	3	3	3
32	690133005	Federsplint Ø4	1	1	1	1	3	3	3
33	634400610	Stützbein (18" Cambridge)	1	1	1	1			
33	634400620	Stützbein (21" Cambridge)	1	1	1	1			
33	634400630	Stützbein (24" Cambridge und V-Profilring)	1	1	1	1			
33	634400650	Stützbein (Crosskillring)	1	1	1	1			
33	630471100	Stützbein (18" Cambridge)					3	3	3
33	671000300	Stützbein (Crosskillring, V-Profilring und 21" und 24" Cambridge)					3	3	3
34	630401000	Endplatte (r)	1			2			
35	630401100	Endplatte m/Stützbeinbeschlag (l)	1						
36	630401020	Lagerbock (r)		1	1	1			
36	630401201	Lagerbock von der Maschine Nr. 706305		1	1	1			
37	630401010	Lagerbock m/Stützbeinbeschlag (l)		1	1	1			
37	630401202	Lagerbock /Stützbeinbeschlag von der Maschine Nr. 706305		1	1	1			
38	690110102	U-Bügel M16x80x160x80	4	4	4	8			
39	690113008	Selbstsichernde Mutter M16	12	12	12	24	12	12	12
40	690117013	Facettenscheibe Ø16	16	16	16	32	24	24	24
41	690140080	Lager UCFL 209 (Ø45)	2			2			

Pos	Warennr	Bezeichnung	1,5 m	2,6 m	3,0 m	4,0 m	4,0 hydr	5,0 hydr	6,0 hydr
42	690140803	Lager UCP 212 (Ø60)		2	2	2			
42	690140821	Lager UCF 212 (Ø60) von der Maschine Nr. 706305		2	2	2			
	690136001	Schmiernippel M6(für Pos. 41)	2			2			
	690136029	Schmiernippel M8(für Pos. 42)		2	2	2			
43	690103131	Schraube M16x60 8.8	4	4	4	8	12	12	12
44	678621730	Achse 1730mm (Ø60)	1						
44	678612640	Achse 2640mm (Ø60) (Crosskillring)		1					
44	678612660	Achse 2660mm (Ø60) (Cambridgering)		1					
44	678613050	Achse 3050mm (Ø60) (Crosskillring)			1				
44	678613080	Achse 3080mm (Ø60) (Cambridgering)			1				
44	678624170	Achse 4170mm (Ø60)				1			
44	678631725	Achse 1725mm (Ø60) (Mittelsegment)					1		
44	678631200	Achse 1200mm (Ø60) (Seitensegment)					2		
44	678632000	Achse 2000mm (Ø60) (Mittelsegment)						1	
44	678631548	Achse 1548mm (Ø60) (Seitensegment)						2	
44	678631996	Achse 1996mm (Ø60) (Mittelsegment)							1
44	678632037	Achse 2037mm (Ø60) (Seitensegment)							2
45	671040400	Stopring m/Schraube 20mm	2	2	2	2	2	2	2
46	690600005	Distanzbuchse 5 mm Cambridgering 18"/21"/24"		4	4	4			
46	690600015	Distanzbuchse 15 mm V-Profilring		4	4	4			
46	690600025	Distanzbuchse 25 mm Crosskillring		2	2	2			
46	690600035	Distanzbuchse 35 mm Crosskillring		2		2			
46	690600040	Distanzbuchse 40 mm Crosskillring			2				
47	630450400	Zylinder 70/40x500 (verlängert)					1		
47	690200301	Zylinder 80/40x400 (r)						1	1
47	690200300	Zylinder 80/40x400 (l)						1	1
47a	690136001	Schmiernippel M6					1	4	4
47a	690136029	Schmiernippel M8					1		

Pos	Warennr	Bezeichnung	1,5 m	2,6 m	3,0 m	4,0 m	4,0 hydr	5,0 hydr	6,0 hydr
47b	690200062	Kolbenstange 70/40x500					1		
47b	690200047	Kolbenstange 80/40x400						2	2
47c	690200061	Zylinderrohr 70/40x500					1		
47c	690200049	Zylinderrohr 80/40x400						2	2
47d	690200063	Kolben 70/40					1		
47d	690200133	Kolben 80/40						2	2
47e	690200067	Führungsbuchse 70/40					1		
47e	690200136	Führungsbuchse 80/40						2	2
47f	690200068	Dichtungssatz 70/40					1		
47f	690200138	Dichtungssatz 80/40						2	2
48	69430107G	Nagel Ø30 L=107					2		
48	69430145G	Nagel Ø30 L=145						4	4
49	671150002	Sperrstange					1		
49	670472001	Sperrstange						1	1
50	690134001	Klappsplint Ø4,5					2	2	2
51	690150039	Cambridge Glattring 18" (Ø60) (schonend)			29				
52	690150040	Cambridge Zackenring 18" (Ø60) (schonend)			26				
51	690150030	Cambridge Glattring 21" (Ø60) (schonend)	15	25	29	39	38	49	59
52	690150032	Cambridge Zackenring 21" (Ø60) (schonend)	14	22	26	36	35	46	56
51	690150024	Cambridge Glattring 21" (Ø60) (aggressiv)	15	25	29	39	38	49	59
52	690150025	Cambridge Zackenring 21" (Ø60) (aggressiv)	14	22	26	36	35	46	56
51	690150045	Cambridge Glattring 24" (Ø60) (schonend)	15	25	29	39	38	49	59
52	690150046	Cambridge Zackenring 24" (Ø60) (schonend)	14	22	26	36	35	46	56
51	690150027	Cambridge Glattring 24" (Ø60) (aggressiv)	15	25	29	39	38	49	59
52	690150026	Cambridge Zackenring 24" (Ø60) 23(aggressiv)	14	22	26	36	35	46	56
53	690150034	Crosskillring 485mm (Ø60)	8	14	15	20	18	23	27
53	690150074	Crosskillring 550mm	8	14	15	20	18	23	27
54	690150011	Crosskillring (los) 530mm (Ø60)	7	11	12	17	17	20	26
54	690150075	Crosskillring (los) 600mm	7	11	12	17	17	20	26

Pos	Warennr	Bezeichnung	1,5 m	2,6 m	3,0 m	4,0 m	4,0 hydr	5,0 hydr	6,0 hydr
55	690150035	Nabe f/losen Crosskillring (Ø60)	7	11	12	17	17	20	26
55	690150076	Nabe f/losen Crosskillring ø104/ø60	7	11	12	17	17	20	26
56	690150036	V-Profilring single (Ø60)	9	11	15	21	28	38	45
57	690150044	V-Profilring, twin (Ø60)	2	4	4	4			
58	690210210	Rohrträger doppelt Ø14/Ø14					4	4	4
59	690210211	Oberblech f/dop. Rohrträger					2	2	2
60	690103054	Schraube M8x40					2	2	2
61	690203001	Schnellkupplung ½" E402, Stecker					2	2	2
62	690203003	Fitting, gerade 10-1/2" BSP					2	2	2
63	690201033	Hydraulikschlauch 2500 mm ¼" st/st					2	2	2
64	690201055	Hydraulikschlauch. 1010 mm ¼" st/st						1	1
65	690201051	Hydraulikschlauch 250 mm ¼" st/st						1	1
66	690203006	Fitting, Winkel 10-3/8" BSP					2	4	4
67	690203016	Fitting Winkel 10mm, vormontiert m/O-Ring						1	1
68	690203120	Fitting T10L, vormontiert m/O-Ring						2	2
69	690207901	Abdrosselung 1mm					2	4	4
70	69525077J	Nagel Ø25 L=77	1	1	1				
71	690140813	Lager UCF 211					6	6	6
71a	690136029	Schmiernippel M8 (für Pos. 71)					6	6	6
72	671100212	Stützbeschlag					2	2	2
73	690112016	Gegenmutter M20					2	2	2
74	690103160	Schraube M20x60 8.8					2	2	2
75	690109209	Plastpfropfen 40x40x2, Schwarz					2	2	2
76	69516094A	Nagel Ø16 L=94					2	2	2
77	690133005	Hair Pin Ø4					2	2	2

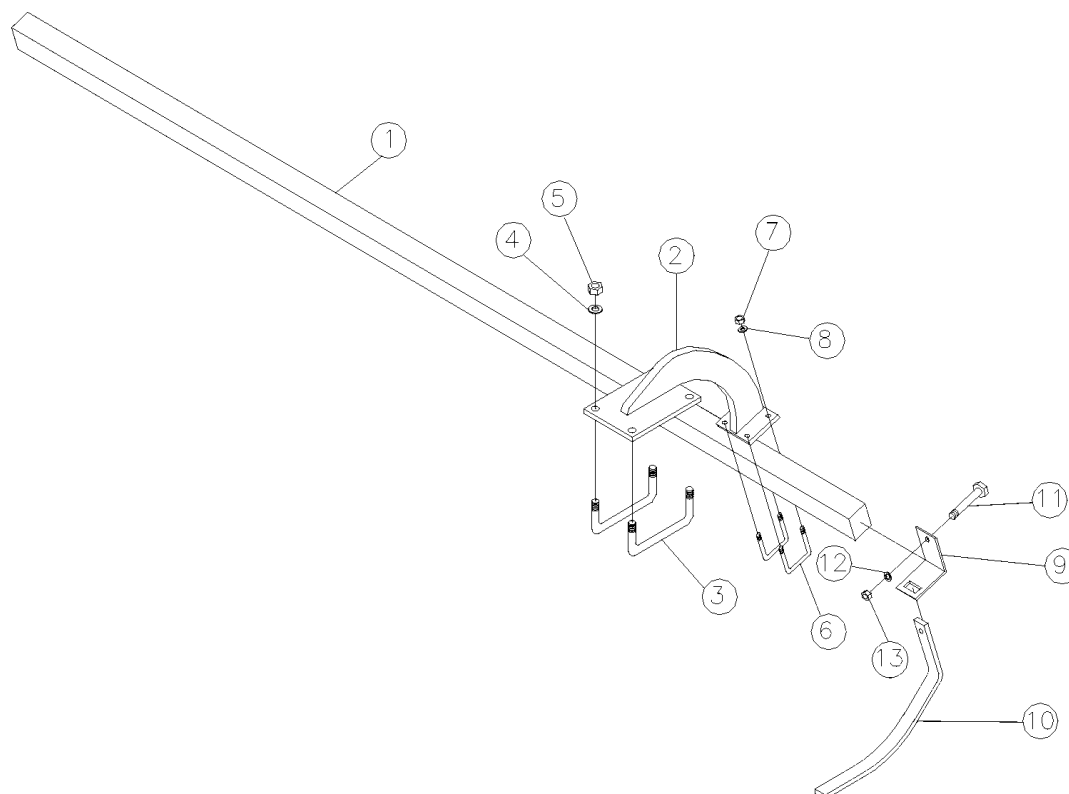
Abstreifer (V-Profilringe)

Pos.	Warennummer	Bezeichnung	1,5 m	2,6 m	3,0 m	4,0 m	4,0m hydr	5,0m hydr	6,0m hydr
1	634400870	Abstreiferbalken 1,5 m	1						
1	634400871	Abstreiferbalken 2,6 m		1					
1	634400872	Abstreiferbalken 3,0 m			1				
1	634400873	Abstreiferbalken 4,0 m				1			
1	630458040	Abstreiferbalken 4,0 m (Mittelsegment)					1		
1	630458030	Abstreiferbalken 4,0 m (Seitensegment)					2		
1	630488040	Afskraberbulle 5,0m (midterled)						1	
1	630488030	Afskraberbulle 5,0m (sideled)						2	
1	630478040	Abstreiferbalken 6,0 m (Mittelsegment)							1
1	630478030	Abstreiferbalken 6,0 m (Seitensegment)							2
2	634400865	Halter /Abstreiferbalken Bis die Maschine nr.706739	2	2	2	2			
2	634400867	Halter f/Abstreiferbalken Von Maschine nr.706744	2	2	2	2			
2	630458070	Halter f/Abstreiferbalken					6	6	6

Pos.	Warennummer	Bezeichnung	1,5 m	2,6 m	3,0 m	4,0 m	4,0m hydr	5,0m hydr	6,0m hydr
3	690110102	U-Bügel M16x80x160x80	4	4	4	4			
3	690110101	U-Bügel M16x100x100x100					12	12	12
4	690117013	Facettenscheibe Ø16	8	8	8	8	24	24	24
5	690113008	Selbstsichernde Mutter M16	8	8	8	8	24	24	24
6	690110020	U-Bügel M10x70x70x70	4	4	4	4	12	12	12
7	690113005	Selbstsichernde Mutter M10	8	8	8	8	24	24	24
8	690117012	Facettenscheibe Ø10	8	8	8	8	24	24	24
9	690152030	Halter	12	16	20	26	27	36	44
10	630938525	Abstreifer f/V-Profilring (lang)	12	16	20	26	27	36	44
11	690103098	Schraube M12x110	12	16	20	26	27	36	44
12	690117014	Facettenscheibe Ø12	12	16	20	26	27	36	44
13	690113006	Selbstsichernde Mutter M12	12	16	20	26	27	36	44

Ersatzteilliste- Zusatzausrüstung

Front-Egge

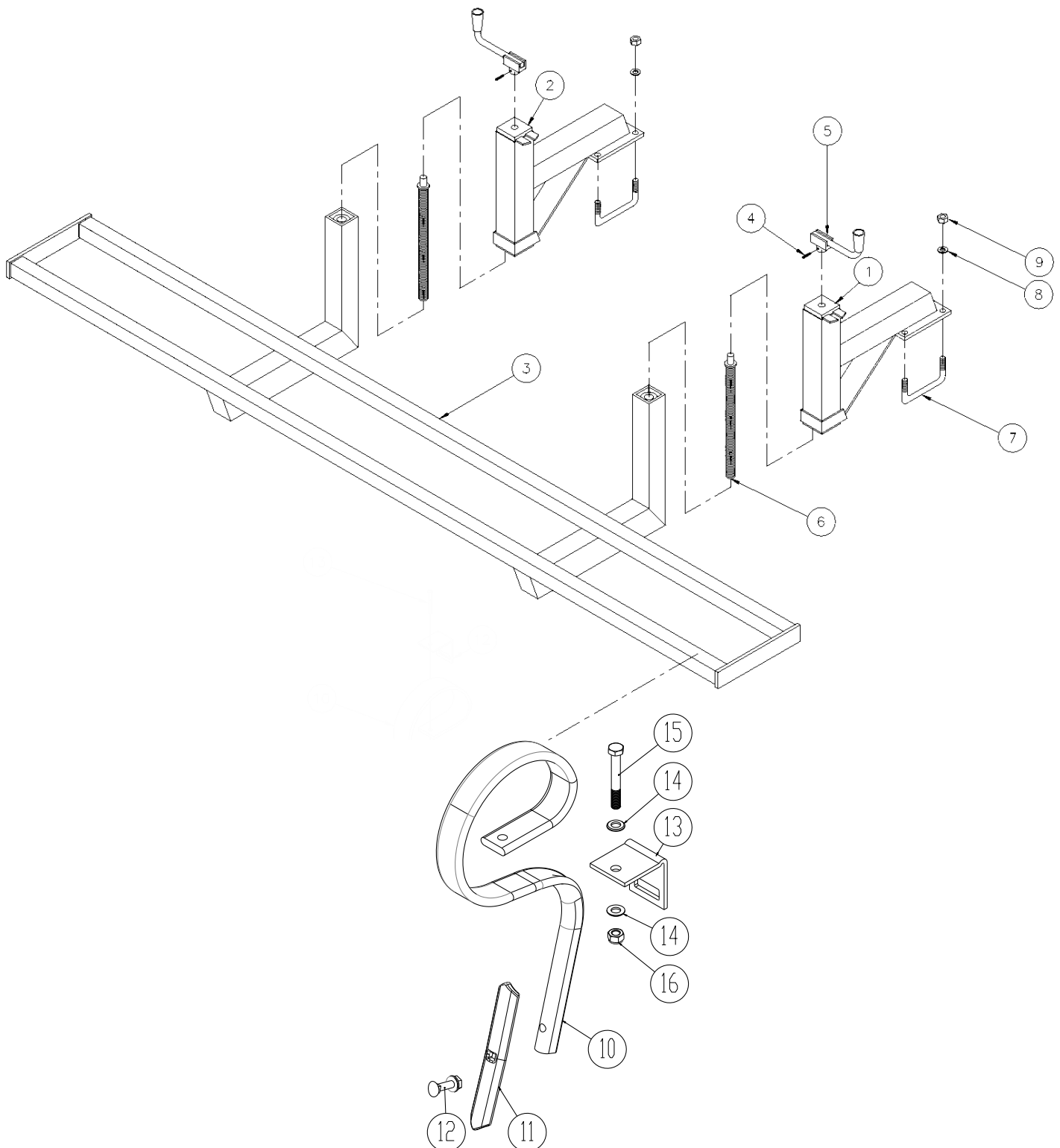

Pos.	Warennummer	Bezeichnung	2,6m	3,0m	4,0m	4,0m hydr	5,0m hydr	6,0m hydr
1	631300100	Spindelkonsole, links	1	1	1	3	3	3
2	631300200	Spindelkonsole, rechts	1	1	1	3	3	3
3	631305100	Rahmen 2,6 m	1					
3	631315100	Rahmen 3,0 m		1				
3	631325100	Rahmen 4,0 m			1			
3	631345100	Mittelsegment 4,0 m hydr.				1		
3	631355100	Mittelsegment 5,0 m hydr					1	
3	631335100	Mittelsegment 6,0 m hydr.						1
3	631345101	Seitensegment 4,0 m hydr. (rechts)				1		
3	631345102	Seitensegment 4,0 m hydr. (links)				1		
3	631355101	Seitensegment 5,0m hydr (rechts)					1	
3	631355102	Seitensegment 5,0m hydr (links)					1	
3	631335101	Seitensegment 6,0 m hydr. (rechts)						1
3	631335102	Seitensegment 6,0 m hydr. (links)						1
4	690130158	Spannstift Ø8x30	2	2	2	6	6	6
5	690304102	Handkurbel	2	2	2	6	6	6
6	690304101	Spindel, TR28x5 L = 410 mm	2	2	2	6	6	6
7	690110102	U-Bügel M16x80x160x80	4	4	4	12	12	12
8	690117013	Facettenscheibe Ø16	23	25	31	47	53	59
9	690113008	Selbstsichernde Mutter M16	8	8	8	24	24	24
10	0422170	Zinke m/Spitze 45x12 mm Jack Pot	15	17	23	23	29	35
11	0422050	Spitze f/Zinke 45x12mm	15	17	23	23	29	35
12	0386220	Bolzen M10x45 Mit Muttern und Scheibe	15	17	23	23	29	35
13	0422371	Halter f/Zinke 45x12 mm	15	17	23	23	29	35
14	0272270	Facettenscheibe	30	34	46	46	58	70
15	0235450	Schraube M12x90	15	17	23	23	29	35
16	0264070	Selbstsichernde Mutter M12	15	17	23	23	29	35

Spring-Board 2,6 m und 3,0 m (starr)

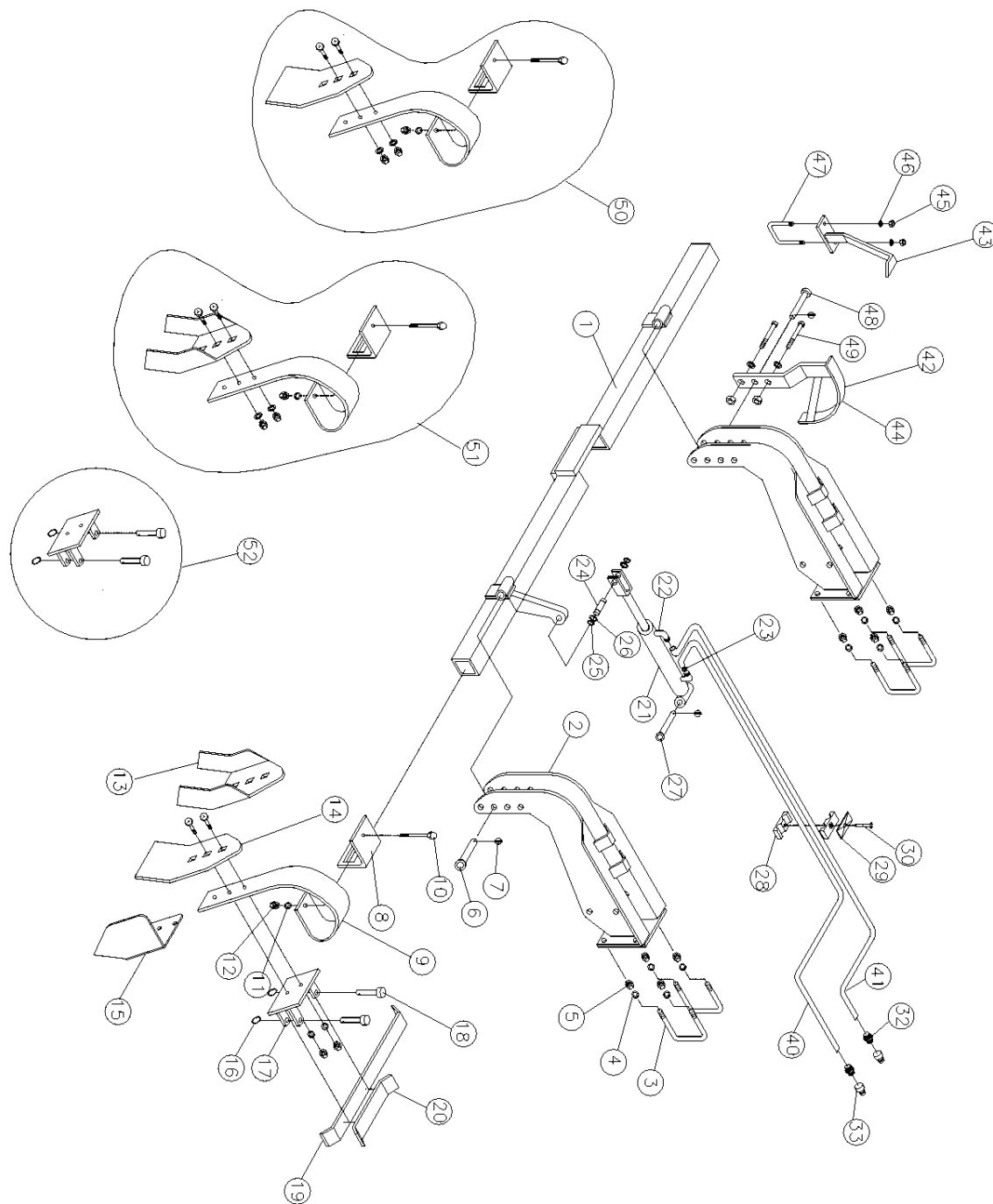

Hinweis:

Anzahl der Schläuche und Schlauchlängen kann je nach Maschinentyp variieren, überprüfen Sie daher, Ziele und die Nummer vor der Bestellung von Ersatzteilen.

Spring-Board 4,0 m (starr)

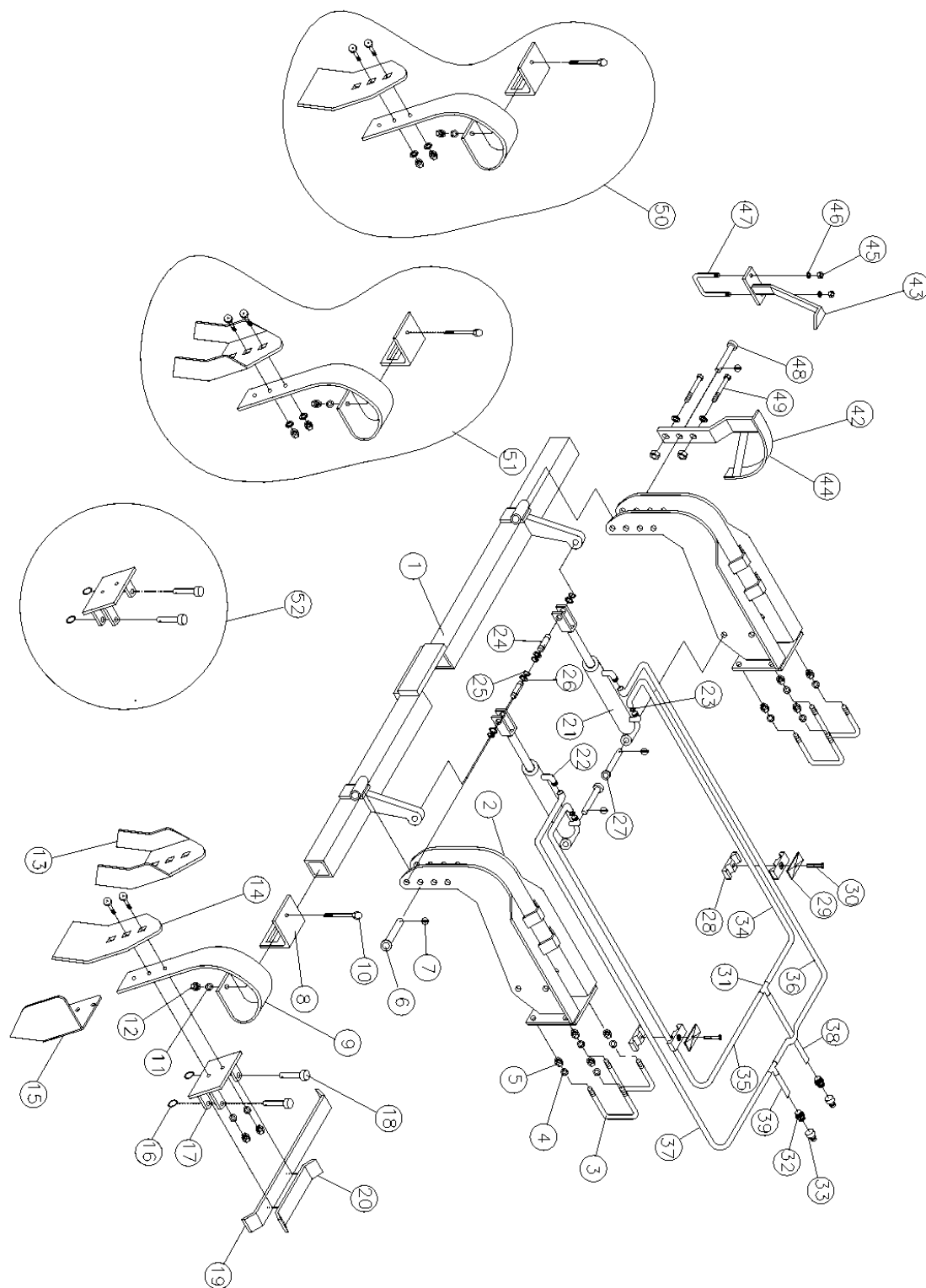

Hinweis:

Anzahl der Schläuche und Schlauchlängen kann je nach Maschinentyp variieren, überprüfen Sie daher, Ziele und die Nummer vor der Bestellung von Ersatzteilen.

Pos.	Warennr.	Bezeichnung	2,6 m	3,0 m	4,0 m
1	633230260	Balken	1	0	0
1	633240300	Balken	0	1	0
1	633260400	Balken	0	0	1
2	633244500	Horn	2	2	2
2	633244510	Horn ab aug 2010	2	2	2
3	690110402	U-Bügel M16x160x80x160	4	4	4
3	690110405	U-Bügel M18x160x80x160 ab aug 2010	4	4	4
4	690117013	Facettenscheibe Ø16	8	8	8
4	690117015	Facettenscheibe Ø18 ab aug 2010	8	8	8
5	690113008	Selbstsichernde Mutter M16	8	8	8
5	690113016	Selbstsichernde Mutter M18 ab aug 2010	8	8	8
6	69525087F	Nagel Ø25 L = 87	1	1	1
7	690134001	Klappsplint Ø4,5	3	3	4
8	633052200	Halter f/Zinke	10	12	16
9	633052050	Zinke (10x80)	10	12	16
9a	633052000	Zinke komplett	10	12	16
10	690103098	Schraube M12x110 10.9	10	12	16
11	690117014	Facettenscheibe Ø12	10	12	16
12	690113006	Selbstsichernde Mutter M12	10	12	16
13	633052150	Krustenbrecherschar einschl. Schrauben	10	12	16
14	633052100	Zinkenspitze (8x150) einschl. Schrauben	10	12	16
15	633052250	Kantenausrüstung (l)	1	1	1
15	633052255	Kantenausrüstung (r)	1	1	1
16	690134000	Sicherungsring Ø30x3	20	24	32
17	633055500	Zinkenhalter f/Querverriegelung	10	12	16
18	69512040K	Nagel Ø12,5x40	20	24	32
19	633055710	Sperrstange f/Querverriegelung (lang)	9	11	15
20	633055700	Sperrstange f/Querverriegelung (kurz)	2	2	2
21	690200160	Zylinder 50/30x155	1	1	2
22	690203006	Fitting, Winkel 10-3/8" BSP	2	2	4
23	690207901	Abdrosselung 1mm	1	1	2
24	69520046D	Nagel Ø20 L = 46	1	1	2
25	691372020	Seeger-Ring Ø20	2	2	4
26	690115010	Unterlegscheibe Ø20/Ø28x1mm	2	2	4

Pos.	Warennr.	Bezeichnung	2,6 m	3,0 m	4,0 m
27	69520087F	Nagel Ø20 L = 87	1	1	2
28	690210210	Rohrträger doppelt Ø14/Ø14	2	2	6
29	690210211	Oberblech f/dop. Rohrträger	1	1	3
30	690103054	Schraube M8x40	1	1	3
31	690203015	Fitting T10			2
32	690203003	Fitting, gerade 10-1/2" BSP	2	2	2
33	690203001	Schnellkupplung ½" E402, Stecker	2	2	2
34	690201053	Hydr.-Schlauch 1260 mm ¼" st/st (Einzel- und Doppelrahmen)			1
35	690201036	Hydr.-Schlauch 1590 mm ¼" st/st (Einzel- und Doppelrahmen)			1
36	690201053	Hydr.-Schlauch 1260 mm ¼" st/st (Einzel- und Doppelrahmen)			1
37	690201036	Hydr.-Schlauch 1590 mm ¼" st/st (Einzel- und Doppelrahmen)			1
38	690201020	Hydr.-Schlauch 1625mm ¼" st/st (Einzelrahmen)			1
38	690201033	Hydr.-Schlauch 2500 mm ¼" st/st (Doppelrahmen)			1
39	690201020	Hydr.-Schlauch 1625 mm ¼" st/st (Einzelrahmen)			1
39	690201033	Hydr.-Schlauch 2500 mm ¼" st/st (Doppelrahmen)			1
40	690201033	Hydr.-Schlauch 2500 mm ¼" st/st (Einzelrahmen)	1	1	
40	690201060	Hydr.-Schlauch 3000 mm ¼" st/st (Doppelrahmen)	1	1	
41	690201033	Hydr.-Schlauch 2500 mm ¼" st/st (Einzelrahmen)	1	1	
41	690201060	Hydr.-Schlauch 3000 mm ¼" st/st (Doppelrahmen)	1	1	
42	633151000	Skala f/Tiefenkontrolle	1	1	1
43	633152000	Zeiger f/Tiefenkontrolle	1	1	1
44	698500018	Aufkleber f/Skala f/Tiefenkontrolle	1	1	1
45	690113005	Selbstsichernde Mutter M10	4	4	4
46	690117012	Facettenscheibe Ø10	4	4	4
47	690110020	U-Bügel M10x70x70x70 mm	1	1	1
48	69525095F	Nagel Ø25 L=95	1	1	1
49	690101083	Schraube M10x35	2	2	2
50	633052000	Zinke m/flacher Zinkenspitze (komplett)			
51	633052025	Zinke m/Krustenbrecherscharen (komplett)			
52	633055510	Zinkenhalter f/Querverriegelung (komplett)			

Spring-Board Mittelsegment 4,0 m (hydraulisch)

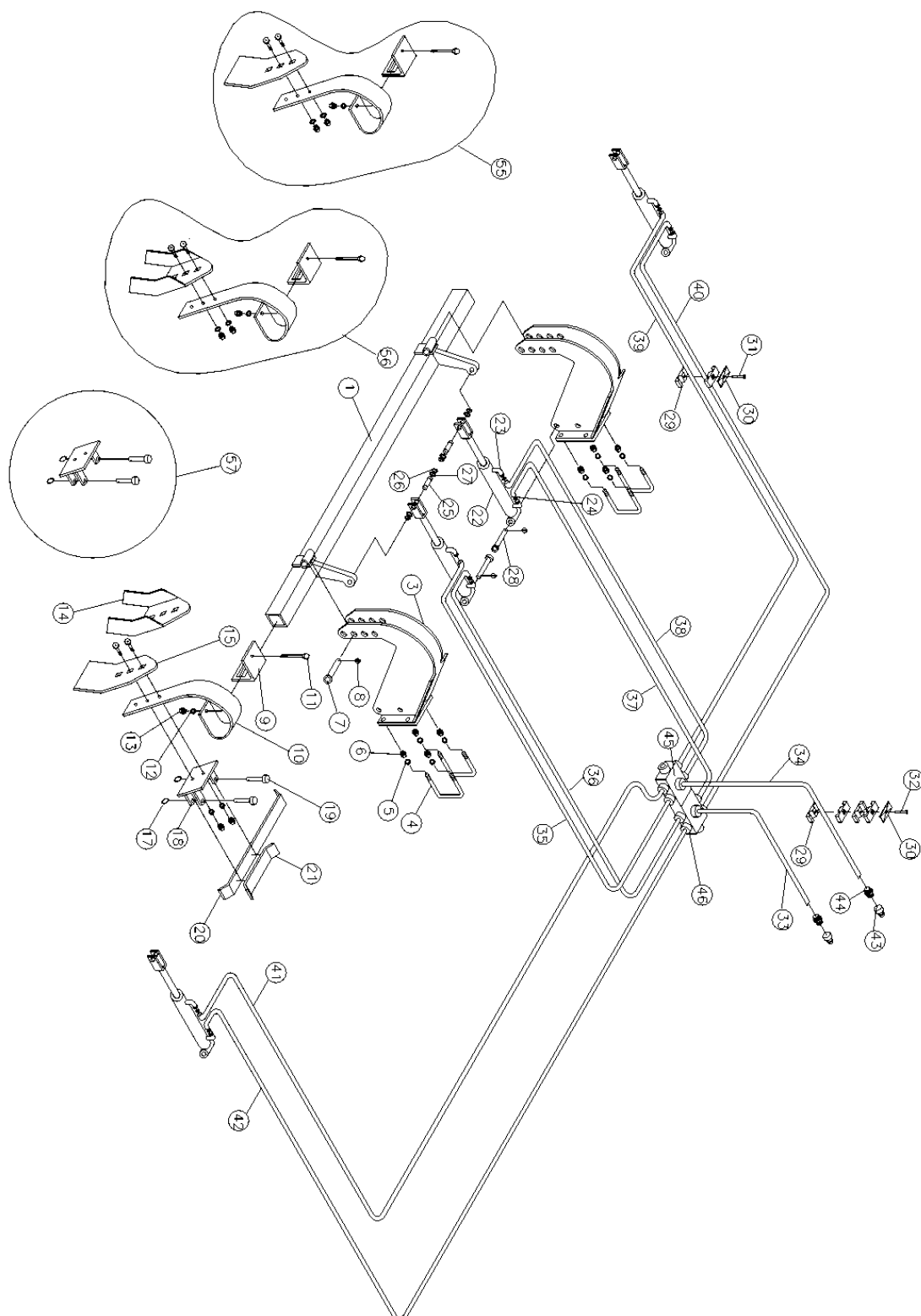

Hinweis:

Anzahl der Schläuche und Schlauchlängen kann je nach Maschinentyp variieren, überprüfen Sie daher, Ziele und die Nummer vor der Bestellung von Ersatzteilen.

Spring-Board Mittelsegment 5,0 - 6,0 m (hydraulisch)

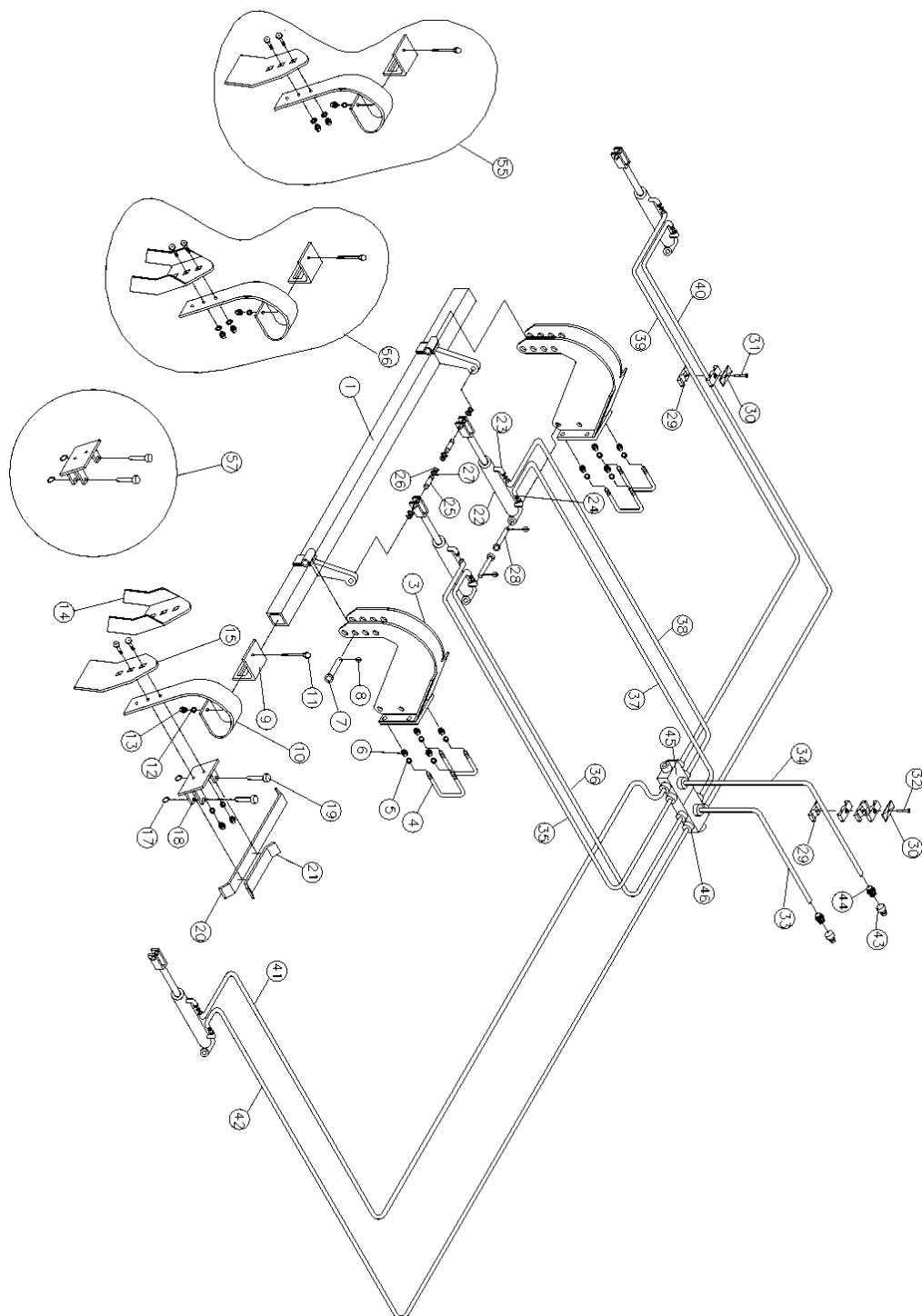

Hinweis:

Anzahl der Schläuche und Schlauchlängen kann je nach Maschinentyp variieren, überprüfen Sie daher, Ziele und die Nummer vor der Bestellung von Ersatzteilen.

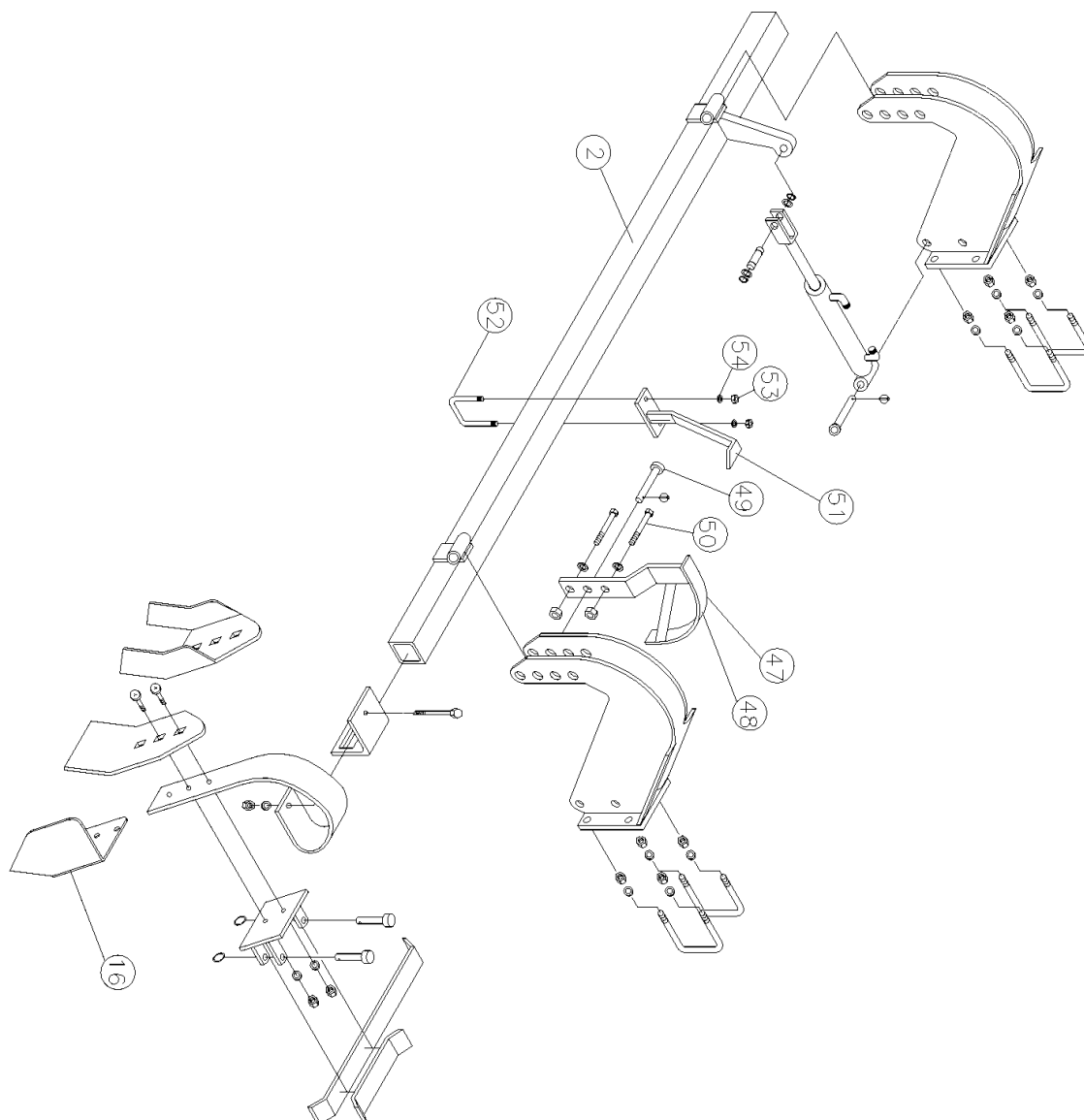
Spring-Board Seitensegment 4,0 - 5,0 und 6,0 m (hydraulisch)

Pos.	Warennummer	Bezeichnung	4,0m	5,0m	6,0m
1	671880400	Balken (Mitte)	1		
1	671920500	Balken (Mitte)		1	
1	671900600	Balken (Mitte + linke Seite)			2
2	671880410	Balken (rechte Seite)	1		
2	671880420	Balken (linke Seite)	1		
2	671920510	Balken (linke Seite)		1	

Pos.	Warennummer	Bezeichnung	4,0m	5,0m	6,0m
2	671920520	Balken (rechte Seite)		1	
2	671900610	Balken (rechte Seite)			1
3	671844500	Horn	6	6	6
3	671844510	Horn ab aug 2010	6	6	6
4	690110101	U-Bügel M16x100x100x100	12	12	12
4	690110404	U-Bügel M18x100x100x100 ab aug 2010	12	12	12
5	690117013	Facettenscheibe Ø16	24	24	24
5	690117015	Facettenscheibe Ø18 ab aug 2010	24	24	24
6	690113008	Selbstsichernde Mutter M16	24	24	24
6	690113016	Selbstsichernde Mutter M18 ab aug 2010	24	24	24
7	69525087F	Nagel Ø25 L=87	5	6	5
8	690134001	Klappsplint Ø4,5	10	9	9
9	633052200	Halter f/Zinke	16	20	24
10	633052050	Zinke (10x80)	16	20	24
10a	633052000	Zinke komplett	16	20	24
11	690103098	Schraube M12x110 10.9	16	20	24
12	690117014	Facettenscheibe Ø12	16	20	24
13	690113006	Selbstsichernde Mutter M12	16	20	24
14	633052150	Krustenbrecherschar einschl. Schrauben	16	20	24
15	633052100	Zinkenspitze (8x150) einschl. Schrauben	16	20	24
16	633052250	Kantenausrüstung (l)	1	1	1
16	633052255	Kantenausrüstung (r)	1	1	1
17	690134000	Sicherungsring Ø30x3	32	40	48
18	633055500	Zinkenhalter f/Querverriegelung	16	20	24
19	69512040K	Nagel Ø12,5x40	32	40	48
20	633055710	Sperrstange f/Querverriegelung (lang)	13	17	21
21	633055700	Sperrstange f/Querverriegelung (kurz)	6	6	6
22	690200160	Zylinder 50/30x155	4	5	3
23	690203006	Fitting, Winkel 10-3/8" BSP	8	8	6
24	690207901	Abdrosselung 1mm	4	4	3
25	69520046D	Nagel Ø20 L=46	4	4	3
26	691372020	Seeger-Ring Ø20	8	8	6
27	690115010	Unterlegscheibe Ø20/Ø28x1mm	8	8	6
28	69520087F	Nagel Ø20 L=87	4	3	3
29	690210210	Rohrträger doppelt Ø14/Ø14	8	8	8
30	690210211	Oberblech f/dop. Rohrträger	3	3	3
31	690103054	Schraube M8x40	2	2	2

Pos.	Warennummer	Bezeichnung	4,0m	5,0m	6,0m
32	690103045	Schraube M8x65	1	1	1
33	690201033	Hydraulikschlauch 2500mm ¼" st/st	1	1	1
34	690201033	Hydraulikschlauch 2500mm ¼" st/st	1	1	1
35	690201015	Hydraulikschlauch 710mm ¼" st/st	1	1	1
36	690201015	Hydraulikschlauch 710mm ¼" st/st	1	1	1
37	690201015	Hydraulikschlauch 710mm ¼" st/st	1		
38	690201015	Hydraulikschlauch 710mm ¼" st/st	1		
39	690201018	Hydraulikschlauch 1460mm ¼" st/st	1		
39	690201020	Hydraulikschlauch 1625mm ¼" st/st		1	1
40	690201018	Hydraulikschlauch 1460mm ¼" st/st	1		
40	690201020	Hydraulikschlauch 1625mm ¼" st/st		1	1
41	690201018	Hydraulikschlauch 1460 mm ¼" st/st	1		
41	690201020	Hydraulikschlauch 1625mm ¼" st/st		1	1
42	690201018	Hydraulikschlauch 1460 mm ¼" st/st	1		
42	690201020	Hydraulikschlauch 1625mm ¼" st/st		1	1
43	690203001	Schnellkupplung ½" E402, Stecker	2	2	2
44	690203003	Fitting, gerade 10-½" BSP	2	2	2
45	660501440	Verbindungsblock 12x3/8 BSP	1	1	1
46	690203002	Fitting, gerade 10-3/8" BSP	10	8	8
47	633151000	Skala f/Tiefenkontrolle	1	1	1
48	698500018	Aufkleber f/Skala f/Tiefenkontrolle	1	1	1
49	69525095F	Nagel Ø25 L=95	1	1	1
50	690101083	Schraube M10x35	2	2	2
51	633152000	Zeiger f/Tiefenkontrolle	1	1	1
52	690110020	U-Bügel M10x70x70x70mm	1	1	1
53	690113005	Selbstsichernde Mutter M10	4	4	4
54	690117012	Facettenscheibe Ø10	4	4	4
55	633052000	Zinke m/flacher Zinkenspitze (komplett)			
56	633052025	Zinke m/Krustenbrecherschar (komplett)			
57	633055510	Zinkenhalter f/Querverriegelung (komplett)			

Hinweis:

Anzahl der Schläuche und Schlauchlängen kann je nach Maschinentyp variieren, überprüfen Sie daher, Ziele und die Nummer vor der Bestellung von Ersatzteilen.

Refleks

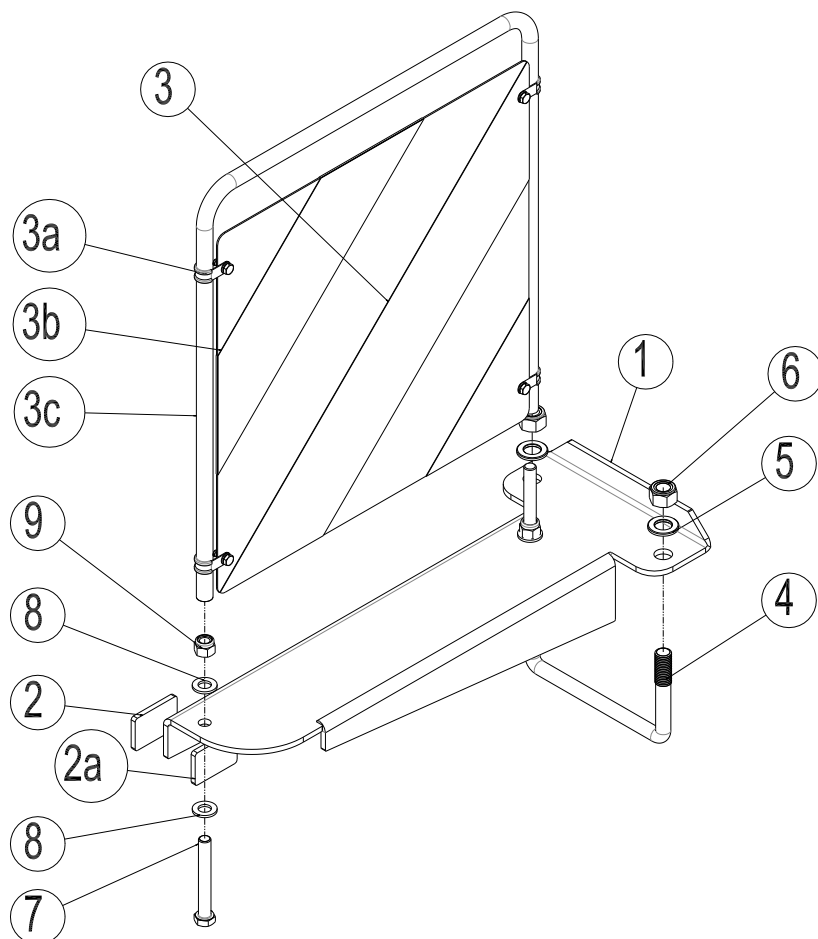

Pos.	Warennummer	Bezeichnung	Stck.
1	690160069	Halter, links	1
1	690160068	Halter, rechts	1
2	690160048	Reflex, selbstklebend weiß 57x38	1
2a	690160046	Reflex, selbstklebend rot 57x38	1
3	690160074	Montiert Warnschild	1
3a	690160072	ABA Gummiclamps 15,9	4
3b	690160071	Warnschild 423x423 doppel	1
3c	690160073	Rohr für Warnschild Ø16	1
4	690110102	U-Bügel M16x80x160x80	1
5	690117013	Facettenscheibe Ø16	2
6	690113008	Selbstsichernde Mutter M16	2
7	690103086	Schraube M12x90 8.8	2
8	690117014	Facettenscheibe Ø12	4
9	690113006	Selbstsichernde Mutter M12	2

Begrenzungsleuchten

Plazierung von Begrenzungsleuchten
am 1,5 m - 3,0 m (starr)

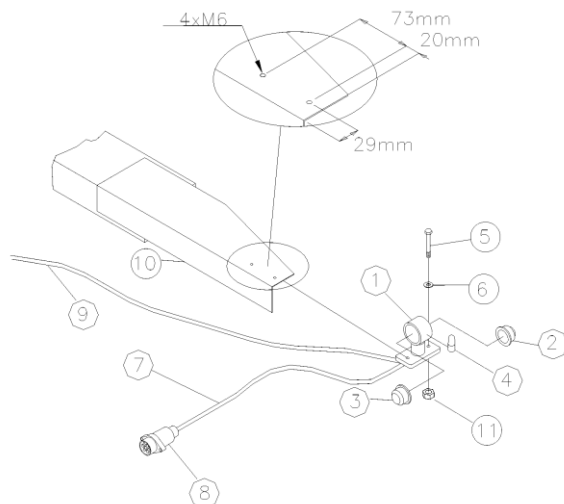

Plazierung von Begrenzungsleuchten am 4,0 (starr)

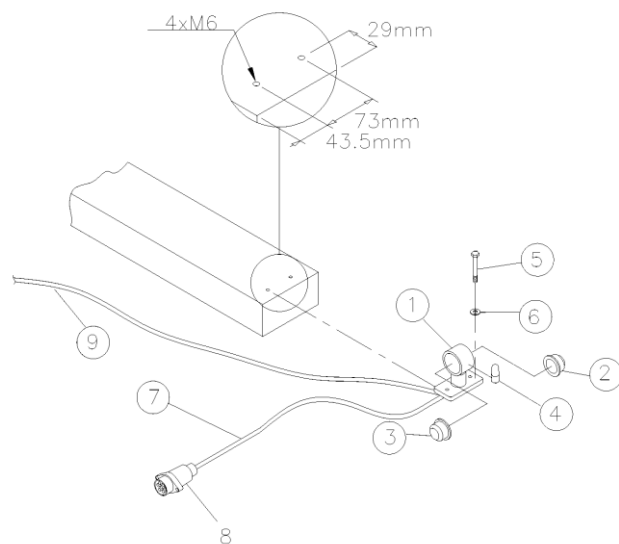

Plazierung von Begrenzungsleuchten
am 4,0 m – 6,0 m (hydr.)

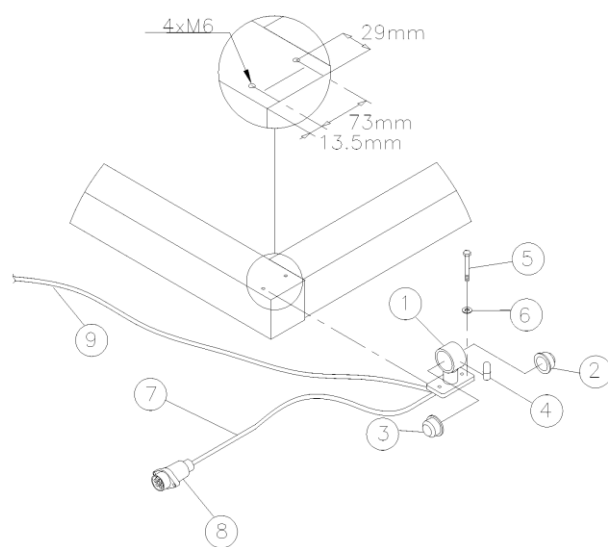

Pos.	Warennr	Bezeichnung	1,5m	2,6m	3,0m	4,0m	4,0m hydr	5,0m hydr	6,0m hydr
1	690160058	Begrenzungsleuchten	2	2	2	2	2	2	2
2	690160065	Glas f/Begrenzungsleuchten (weiß)	2	2	2	2	2	2	2
3	690160066	Glas f/Begrenzungsleuchten (rot)	2	2	2	2	2	2	2
4	690160067	Glühbirne f/Begrenzungsleuchten 12V 10W – BA15s	2	2	2	2	2	2	2
5	690103025	Schraube M6x20	4	4	4	4	4	4	4
6	690117003	Facettenscheibe Ø6	4	4	4	4	4	4	4
7	690160080	Kabel 5 x 1 mm ² L = 3200 mm	1	1	1				
7	690160080	Kabel 5 x 1 mm ² L = 3500 mm				1			
7	690160080	Kabel 5 x 1 mm ² L = 4500 mm					1		
7	690160080	Kabel 5 x 1 mm ² L = 6500 mm						1	1
8	690160070	Stecker, sieben-polig DIN 72 577 – ISO 1724	1	1	1	1	1	1	1
9	690160080	Kabel 5 x 1 mm ² L = 3200 mm	1	1	1				
9	690160080	Kabel 5 x 1 mm ² L = 4200 mm				1			
9	690160080	Kabel 5 x 1 mm ² L = 4500 mm					1		
9	690160080	Kabel 5 x 1 mm ² L = 6500 mm						1	1
10	634400855	Platte f/Rückstrahler (l)	1	1					
10	634400856	Platte f/Rückstrahler (r)	1	1					
10	634400850	Platte f/Rückstrahler (l)			1				
10	634400851	Platte f/Rückstrahler (r)			1				
11	690113003	Selbstsichernde Mutter M6	4	4	4				

Hinweis:

Anzahl der Kabel und Kabellängen können nach Maschinentyp variieren, überprüfen Sie daher, Ziele und die Nummer vor der Bestellung von Ersatzteilen.

Gewichtsträger

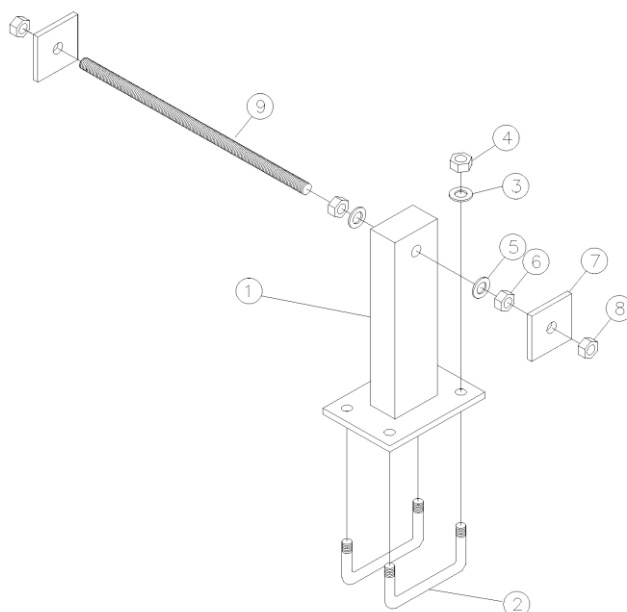

Pos.	Warennummer	Bezeichnung	Stck.
1	634400400	Ständer	2
2	690110102	U-Bügel M16x80x160x80	4
3	690117013	Facettenscheibe Ø16	8
4	690113008	Selbstsichernde Mutter M16	8
5	690117005	Facettenscheibe Ø20	4
6	690112009	Mutter M20 (Gegenmutter)	4
7	634400401	Spannblech	4
8	690113009	Selbstsichernde Mutter M20	4
9	630400601	Gewindestange M20 L = 500 mm	2

Steinkästen

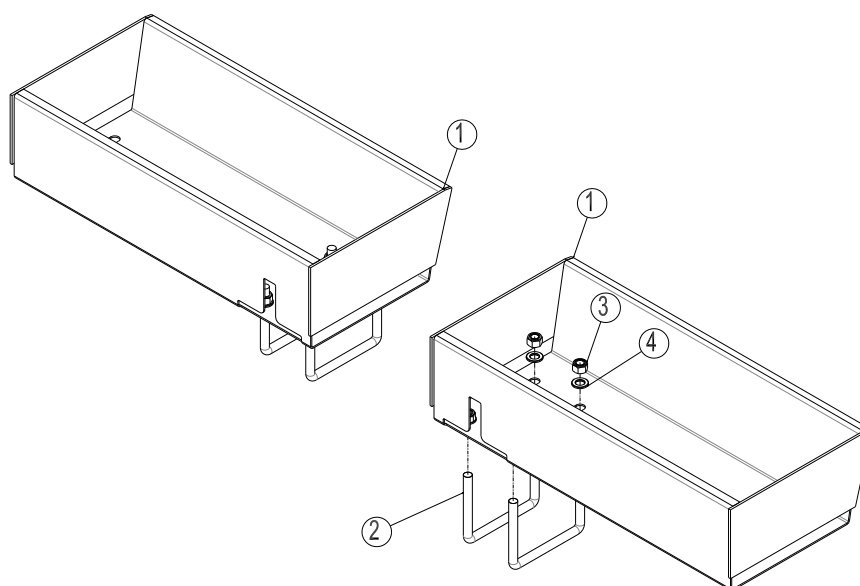

Pos.	Warennummer	Bezeichnung	Stck.
1	630555004	Steinkästen, links	1
1	630555006	Steinkästen, rechts	1
1	630555005	Steinkästen set einschl. 4 stck. U-Bügel M16x100x150x100	
2	690110103	U-Bügel M16x100x150x100	4
3	690113008	Selbstsichernde Mutter M16	8
4	690117013	Facettenscheibe Ø16	8

Stabilisierungseinrichtung

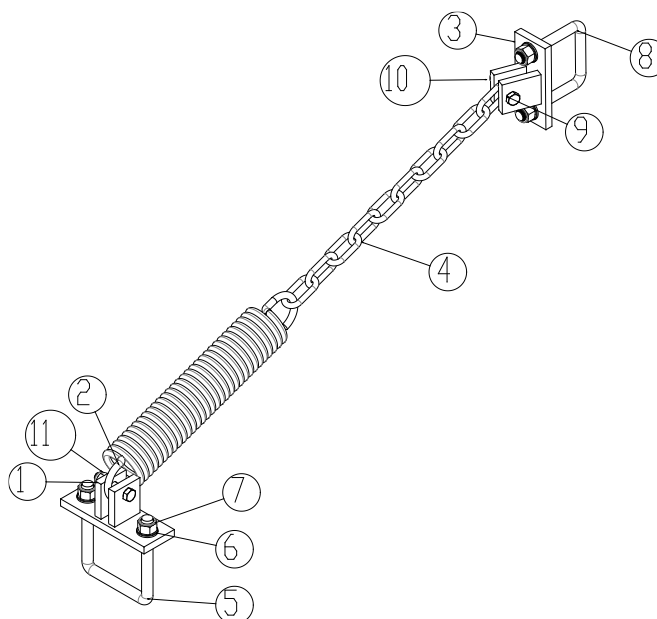

Pos.	Item no.	Designation	Pro. machine
1	670860010	Flansch für Frontlenkbock	2
2	690139001	Feder	2
3	670860005	Flansch für Seitensegment	2
4	670860006	Kette	2
5	690110101	U-Bügel M16x100x100x100	2
6	690117013	Facettenscheibe Ø16	8
7	690113008	Selbstsichernde Mutter M16	8
8	690110107	U-Bügel M16x80x80x80	2
9	690103095	Bolzen M12x60 8.8	4
10	690117014	Facettenscheibe Ø12	4
11	690113006	Selbstsichernde Mutter M12	4

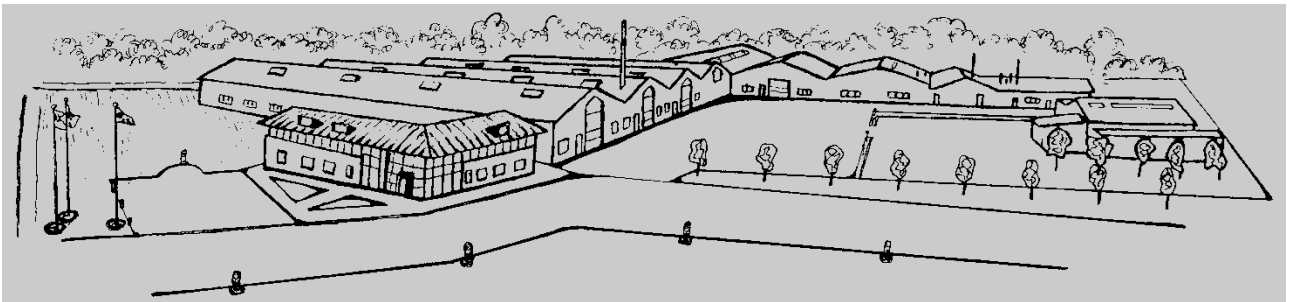

Fristlose Änderungen der Konstruktion vorbehalten.